

## 환풍기

강력하게, 일정하게  
올바른 환기로 달라진 욕실공간



**HIMPEN**  
ALL바른 환기가전

# ALL바른 환기가전

당신이 눈을 뜬 아침부터  
잠자고 있는 순간까지,  
언제 어디서나 당신이  
숨 쉬는 공기를  
쾌적하게 관리합니다.

언제나 당신과 가족의  
건강한 삶을 위해!



## ALL바른 환기가전 힘펠은

어떤 공간이든 공기 걱정 없도록 환기에 대한 모든 것을 선도적으로 만들어가는  
세계적이고 창의적인 환기가전 전문기업입니다.

## HISTORY

1989-2000	2010-2015	2016-2019	2020-2022
<ul style="list-style-type: none"> <li>진도정밀화학 설립</li> <li>유망중소기업 선정 (경기도)</li> <li>KS표시인증 획득 (환풍기)</li> <li>(주)진도리빙텍 법인전환</li> </ul>	<ul style="list-style-type: none"> <li>(주)힘펠 상호 변경</li> <li>유럽전기제품안전 인증 CE 취득</li> <li>중소기업 HIT 500제품 선정</li> <li>중소기업 유공자 국무총리 표창</li> </ul>	<ul style="list-style-type: none"> <li>국내 최초 제로에너지 하우스 실증단지 전열교환기 납품 및 준공</li> <li>여성고용우수기업 선정</li> <li>모범중소기업인 중소벤처기업부 장관 표창</li> <li>휴젠트 2 굿디자인 선정</li> </ul>	<ul style="list-style-type: none"> <li>제로프리미엄 굿디자인 수상</li> <li>휴벤S 핀업디자인 TOP 100</li> <li>2021 소비자 선택 최고의 브랜드대상</li> <li>품질경쟁력 우수기업 선정 산자부 장관 표창</li> </ul>
2001-2009	<ul style="list-style-type: none"> <li>KS표시인증 획득 (열회수형 환기장치)</li> <li>기업혁신대상 대한상의회장상 수상</li> <li>고용노동부 강소기업 선정</li> <li>인도네시아 안전인증 SNI 취득</li> <li>국가생산성대회 리더십 부문 산자부 장관 표창 수상</li> <li>일자리우수기업 선정 (경기도)</li> <li>독서경영 우수직장 국가 브랜드 진흥원장상</li> <li>기업혁신대상 산자부 장관 표창 수상</li> </ul>	<ul style="list-style-type: none"> <li>중국전기제품안전인증 CCC 취득</li> <li>경력단절여성 취업지원 사업 여성가족부 표창</li> <li>벤처창업 유공자 중소벤처기업부 장관 표창</li> <li>기획재정부 장관 모범 납세자 표창</li> <li>한국산업기술 40주년 대통령 표창 수상</li> <li>1백만불 수출의 탑 수상</li> <li>제로에너지공장 준공 (국내최초)</li> </ul>	<ul style="list-style-type: none"> <li>대한민국 녹색경영대상 산자부 장관 표창</li> <li>녹색기술재인증</li> <li>신제품 NEP 인증 (휴벤S)</li> <li>장영실상 수상 (휴젠트)</li> <li>탄소중립 녹색경영 대상 - 대통령 표창</li> <li>제로크H, 현관정정시스템, 휴벤W, 휴미르 굿디자인 수상</li> <li>ISO 45001 안전보건경영시스템 인증 취득</li> </ul>

## OUR BRAND!

### Hueven

휴벤 (환기시스템)

실내 환기가전으로 이산화탄소 및 유해가스 등을 밖으로 배출하며 최적화된 공기순환을 제공합니다.

### Huezentte

휴젠트 (복합환풍기)

힘펠의 욕실 복합 환기가전으로 강력한 제습과 온풍 효과로 쾌적한 욕실 공간을 제공합니다.

### ZEROC

제로크 (환풍기)

힘펠의 프리미엄 욕실 환기가전으로 세계 최초 10단 환기가 가능합니다.

# 목욕하면 이런 경험, 한번쯤 있지 않나요? 누구나 공감하는 욕실에 대한 경험, 이젠 달라집니다.

매일 사용하는 욕실!  
힘펠과 함께라면 특별한 공간으로 바꿀 수 있습니다.

욕실 공간의 필요를 채우다!  
환기부터, 제습, 온풍, 드라이까지 한번에! 차원이 다른 욕실라이프를 경험해보세요!



## 전동댐퍼 (motor damper)

전동댐퍼는 세대 간 냄새 역류와 역풍방지를 위해 욕실환풍기와 배기구 사이에 설치하는 환기 필수장치입니다.

공동배관으로 들어오는 이웃집 냄새와 생활소음! 전동댐퍼를 설치하면 방지할 수 있어요!

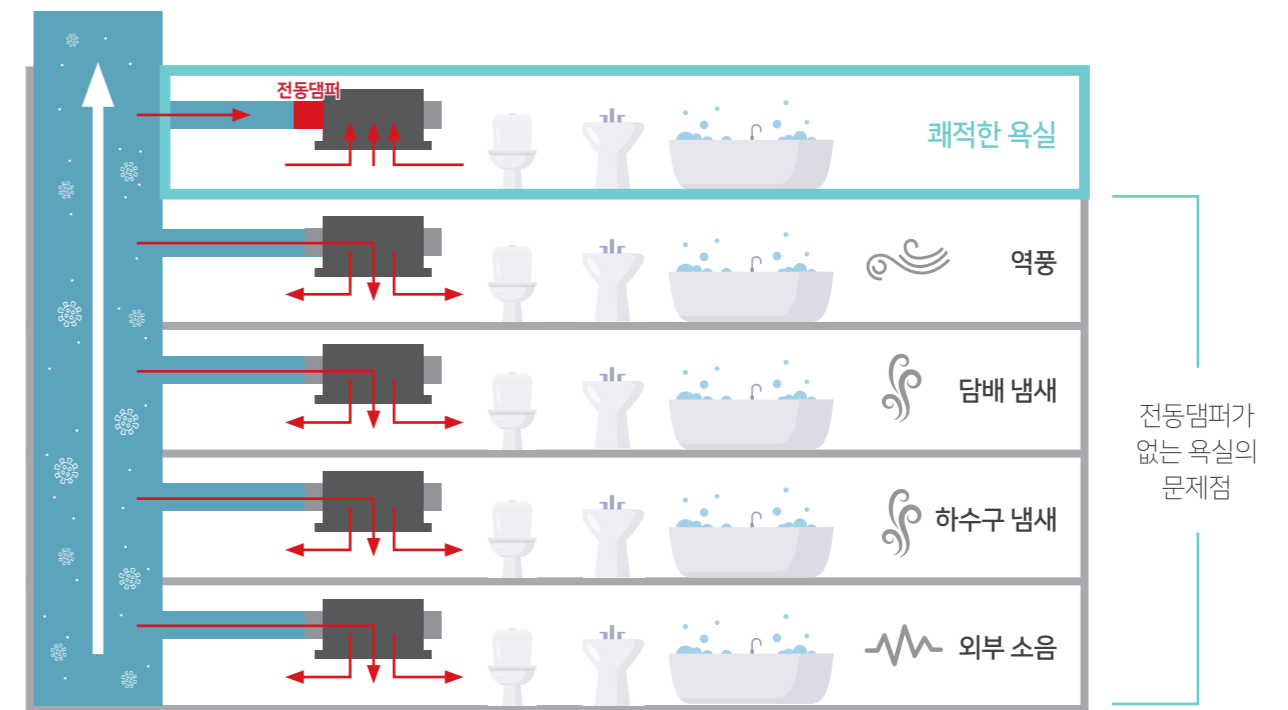

### 전동댐퍼의 역할

환풍기와 배기덕트 사이에 설치하는 전동댐퍼는 환풍기와 연동하여 작동합니다. 환풍기를 켜면 댐퍼(차단판)가 열려 냄새와 습기를 배출하고, 환풍기를 끄면 댐퍼(차단판)가 닫혀 외부의 역풍과 역류를 차단해줍니다. 전동댐퍼는 물을 담아도 새지 않을 만큼 차단력이 매우 높아 미세먼지나 담배냄새, 역풍까지 차단이 가능합니다.

닫혔을 때



열렸을 때



# 우리집 환풍기에 사용된 댐퍼는?

우리집 환풍기에 설치되어 있는 댐퍼는 어떤 것인가요?  
댐퍼의 종류는 크게 2종류로 나눌 수 있습니다.

**전동댐퍼** : 모터의 힘을 사용한 역류/역풍 방지 장치  
\*고기밀 모터댐퍼(수직형/회전형)

**일반댐퍼** : 바람 또는 중력의 힘을 사용한 역류/역풍 방지장치  
\*중력식댐퍼, 마그네틱 댐퍼

전동댐퍼는 환풍기와 배기관 사이에 설치되어 올바른 환기가 이루어질 수 있도록 공기흐름을 조절합니다.



- 전동댐퍼만의 특징점**
- 1) 모터의 힘으로 작동하므로 외풍, 공동배기관의 영향을 받지 않습니다.
  - 2) 실리콘(고무)패킹을 사용하여 차단력이 높습니다.
  - 3) 공동배기관을 통한 층간소음을 차단합니다.
  - 4) 층간 담배냄새, 화장실 냄새의 유입을 막아줍니다.

# 환기 가이드라인에서 제안하는 '역류방지 댐퍼' 힘펠은 이미 만들고 있었습니다.

- 창문을 통한 자연환기 일반원칙**
  - 맞통풍이 가능하도록 전·후면 창문을 개방하고, 냉난방기 가동 중에도 자연환기
  - 환기 설비가 없는 경우 선풍기(또는 서큘레이터)로 실내 오염물질 외부로 배출
- 건물유형별 환기 일반원칙**
  - 지속적인 자연환기, 기계 환기 시스템 가동, 환기량 증대 방안 병행
- 다중이용시설, 병원 등 건물 기계 환기 일반원칙**
  - 내부 순환모드 지양, 외기 도입량 최대
  - 고성능 필터 사용 및 필터와 카트리지가 사이 누설 주의
- 공동주택 및 사무소 건물에서의 환기 방법**
  - 역류방지 댐퍼가 있는 배기 팬 설치 권장 및 주방 후드 가동 시 자연환기 병행

슬기로운 환기 가이드라인(질병관리청 자료)

**전동댐퍼 사용 제품예시**

올바른 환기를 실천하는 힘펠! 전동댐퍼를 사용한 환풍기로 욕실 생활의 만족도를 높이고 있습니다.

# 전동댐퍼는 선택이 아닌 필수입니다.



# 우리집 깨끗한 욕실을 위한 맞춤형 환풍기! ALL바른 환기가전 힘펠

‘힘펠’ 만의 앞선 기술력으로 안전하고 쾌적한 욕실 공간을 만들어줍니다.



## 왜 정풍량 환풍기를 선택해야 하나요?

정풍량 환풍기는 환기배관, 외풍, 높이에 따른 압력 등의 영향으로 부하가 증가해도 풍량이 감소되지 않고 항상 일정한 풍량으로 환기가 가능한 환풍기로 언제나 쾌적한 욕실환경을 만들어줍니다.

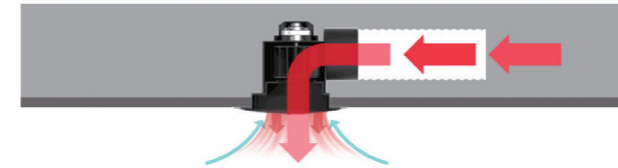

일반 환풍기 - 반대쪽에서 압력발생 시 풍량감소, 역류, 역풍발생



정풍량 환풍기 - 반대쪽에서 압력발생 시 모터 PRM증가, 일정한 환기력 유지

정풍량 : 정압 25~250Pa이내에서 풍량이 60CMH이상이며, 최고 풍량과 최저풍량의 차이가 ±10%이내로 유지하는 것. 높이에 따른 압력에 상관없이 환풍기를 돌리는 힘(고정압), 항상 일정한 풍량을 유지하는 지구력(정풍량)을 꼭 체크하셔야 합니다!

힘펠 "정풍량 환풍기"로 뽕뽕하고 쾌적한 욕실공간을 만들어보세요.

### 고정압 팬

정압 200Pa에서 풍량 60CMH 이상 유지  
· 해당제품 : 휴젠뜨, 제로크프라임, 제로크, 제로크L

### 중정압 팬

정압 70Pa에서 풍량 60CMH 이상 유지  
· 해당제품 : 플렉스, 터보747

### 저정압 팬

정압 0Pa에서 풍량 60CMH 이상 유지  
· 해당제품 : 싸이클론, 터보팬

정압별 풍량 그래프

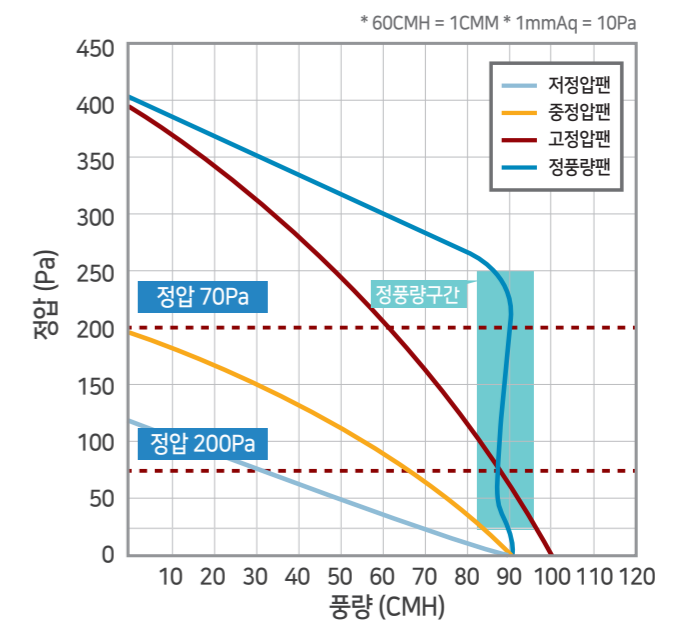

# 복합환풍기 휴젠뜨



욕실환기도 이젠 선택이 아닌 필수입니다.  
욕실공간의 쾌적한 환기는 물론, 제습, 건조, 드라이 기능까지!

힘펠의 앞선 기술력으로 완성한 욕실 환기가전 '휴젠뜨'는  
기존 욕실과는 차원이 다른 쾌적함과 편리한 욕실환경을 제공합니다.



## Huezentte

강력한 환기 & 온풍효과  
바닥까지 보드라운  
욕실공간

우리집 욕실을 더욱 뽀송하게! 뛰어난 습기 제거 성능  
쾌적한 최적 욕실습도 60% 달성시간 단축

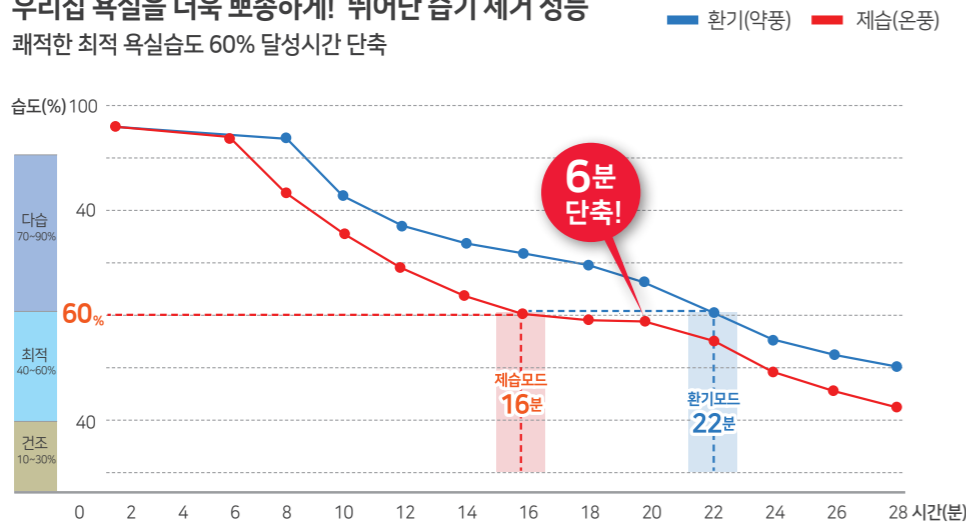

### 휴젠뜨 습도감소 최적모드

- 제습(온)
- 환기(강)
- 환기(중)

#### 청정하고 쾌적한 습도 유지

- 다습 곰팡이 및 세균 증식·불쾌감
- 쾌적습도 편안한 호흡기, 촉촉한 피부 등 건강한 실내 습도
- 건조 비염, 아토피, 피부건조 등

\* 습도 제거 자체실험: 1대 욕실 가동상태 / 1대 샤워부스 문닫음, 미가동상태

제품 이미지	품명	풍량	모델명	페이지
NEW	휴젠뜨팔레트	정풍량 900(CMH) 4단 120 / 3단 90 / 2단 70 / 1단 50	FHD2-C150P_PALETTE	16
NEW	휴젠뜨3	정풍량 900(CMH) 4단 120 / 3단 90 / 2단 70 / 1단 50	FHD3-C150P_MT	17
PREMIUM	휴젠뜨2	정풍량 900(CMH) 강 120 / 중 90 / 약 70	FHD-P150S1	18
	휴젠뜨1	강 180 / 중 - / 약 90	FHA-S180DB	19
BEST	제로크프라임	정풍량 - 90(CMH)	FZDC160N	22
	제로크	정풍량 - 91(CMH)	HV3-80X(MD-N)	23
		정풍량 - 91(CMH)	HV3-80X(MD)	24
		정풍량 - 91(CMH)	HV3-80X	24
		정풍량 - 1단 56 / 2단 78 / 3단 91(CMH)	HV3-80NV	25
		정풍량 - 110(CMH)	FZA-C110S	26
		고정압 - 100 / 80 / 60(CMH)	HV3-100	27
		고정압 - 120 / 90 / 70(CMH)	HV3-120	27
		고정압 - 145 / 120 / 90(CMH)	HV3-150	27
		정풍량 - 110(CMH)	FZA-L110S1	28
		정풍량 - 84.5(CMH)	FZA-C80	29
	제로크 (舊 리보)	고정압 - 강 150 / 중 120 / 약 90	L2-150	31
		고정압 - 강 250 / 중 205 / 약 155	L2-80SM	32
		고정압 - 강 300 / 중 250 / 약 200	L2-300	33
	제로크 (舊 자이온)	220(CMH)	HV-220	34
	제로크혁명형	정풍량 - 75(CMH)	HV-81WF	30
	플렉스	90(CMH)	C2-100	35
		90(CMH)	C2-100 LF(MD)	35
	터보747	70(CMH)	FZA-70S1	36
	사이كرون	65(CMH)	JV-201	37
	터보팬	60(CMH)	JV-102	38
	파이프팬	50(CMH)	PV-61	39

※ 제품 규격 및 성능은 품질 향상 또는 설치 상황에 따라 변경될 수 있습니다.

# 우리 집에 딱 맞는 환풍기 고르는 상식

환풍기 성능을  
결정하는  
3가지 요소만  
확인하세요.



- 정풍량
- 소비 전력
- 전동 댐퍼

## 정풍량 환풍기가 무엇인가요?

정풍량 환풍기는 환기배관, 외풍 등의 영향으로 부하가 증가해도 풍량이 감소하지 않고 항상 일정한 풍량으로 환기가 가능한 기능성 환풍기입니다.

# 정풍량 환풍기로 사계절 365일 쾌적한 환기

### 정압이란 무엇인가요?

정압이란 유체의 흐름과 평행인 면에 수직으로 작용하는 압력으로 환풍기 성능을 가능하게 하는 기준입니다. 정압이 높으면서 조용하고, 일정한 풍량을 내는 정풍량, 고정압 환풍기가 프리미엄 환풍기입니다.

### 주거 형태별 추천 환풍기

주거형태	구분	추천 제품	정압
아파트 (공동주택)	고층 (15~20층 이상)	휴젠뜨 / 제로크	정풍량 / 고정압
	중층 (10~15층)	휴젠뜨 / 제로크 / 플렉스	정풍량 / 고정압 / 중정압
	저층 (1~10층)	휴젠뜨 / 제로크 / 플렉스	정풍량 / 고정압 / 중정압
빌라	5층 이하	휴젠뜨 / 제로크 / 플렉스	정풍량 / 중정압 / 저정압
단독	1~2층	휴젠뜨 / 제로크 / 플렉스 / 터보 747	정풍량 / 중정압 / 저정압

\* 최고층수 기준 \* 설치 및 시공상황에 따라 제품 사양과 상이할 수 있습니다.





저층(10층 이하)

휴젠뜨 / 제로크 / 플렉스 / 터보 747



중층(10층~15층)

휴젠뜨 / 제로크 / 플렉스



고층(15층 이상)

휴젠뜨 / 제로크

욕실을 쾌적한 공간에서 힐링과 휴식의 공간으로

# Huezentte NEW

디자인과 성능으로 공간을 완성하다  
욕실 환기가전 휴젠뜨 NEW LINE-UP

프리미엄 디자인과 스마트 기능  
욕실 인테리어의 완성, 쾌적한 욕실 라이프의 시작



### 온풍

아이들 추위 걱정 없이  
온풍 기능으로 따뜻하게!



### 환기

욕실 냄새, 미세먼지 제거  
환기 기능으로 쾌적하게!



### 제습(건조)

샤워 후 습기로 인한 세균,  
곰팡이 제거로 깨끗하게!



### 헤어 & 바디드라이

4계절 내내 온·냉풍  
바디드라이로 편리하게!

Huezentte  
Huezentte 3  
Huezentte Palette

휴젠뜨가 스마트해질 수록  
욕실생활의 편안함이 올라갑니다

욕실을 쾌적한 공간에서 힐링과 휴식의 공간으로,  
휴젠뜨와 함께 당신의 라이프스타일이 달라집니다.



FHD-P150S



FHD3-C150P\_MT



FHD2-C150P\_PALETTE

## 쾌적함에 컬러를 더한 5색 휴젠뜨 팔레트



### 인테리어 맞춤 휴젠뜨 팔레트

감각적인 5가지 컬러 디자인으로 욕실 공간에 화사함을 더합니다.

**PIN UP DESIGN AWARDS** '핀업 디자인어워드' 수상

## UP-GRADE 된 휴젠뜨! 더욱 스마트해진 욕실라이프

- 1 **뮤직테라피**
- 2 **무드라이팅** (휴젠뜨3만 해당)
- 3 **음성안내 시스템**
- 4 **스마트 미러 연동**

음악감상으로 정서안정  
뮤직테라피



부드럽고 안락한 분위기를 완성하는  
은은한 무드라이팅



모드별 작동 상황을  
음성안내로 간편 확인



스마트 미러를 통해  
편리하게 욕실케어 관리



## 힘펠 35년 환기 기술력을 담은 프리미엄 욕실환기가전

- 1 **역류방지 전동댐퍼**
- 2 **손쉬운 필터 관리**
- 3 **정풍량 욕실환기팬**
- 4 **습도 자동운전모드**

내·외부 2중 차단으로 날벌레,  
각종 냄새 및 역풍을 완벽하게  
차단합니다.

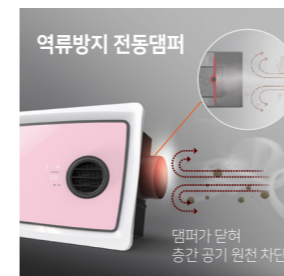

결합과 분리가 간단하고 물세척으로  
관리가 편리한 프리필터를  
적용하였습니다.

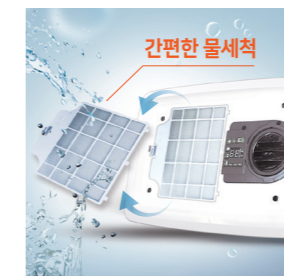

저항손실이 증가해도 풍량이  
감소하지 않고 항상 일정하게  
배기됩니다.

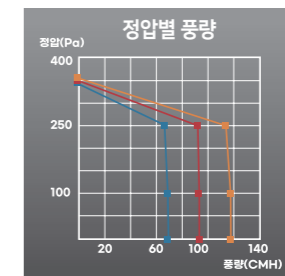

샤워 후 습기 가득한 욕실을 빠르게  
제습(건조)하여 편안하고 쾌적한  
습도로 유지

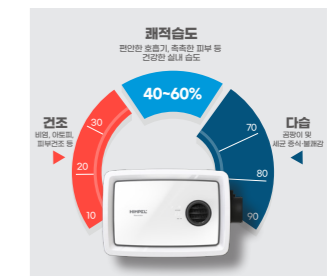

### 6단계 안전장치

안전성을 강화한 6단계  
안전장치로 욕실 안전 안심

### 부담 없는 전기료

온풍 '강모드' 사용 시  
기존 전기요금에 +3,790원

NEW 전동댐퍼



화이트

## 휴젬프 팔레트 (FHD2-C150P\_PALETTE) (프리미엄-가정용 욕실)

- 감각적인 5가지 컬러
- 뮤직테라피
- 블루투스 연동
- 음성안내
- 습도자동제어
- 스마트미러 연동
- 6중안전장치
- 프리필터/무선 리모컨
- 정풍량 욕실 환기팬 인증
- 강/중/약 풍량조절
- BLDC Fan-Motor(고효율/저소음)
- PTC히터 적용/고기밀 모터댐퍼

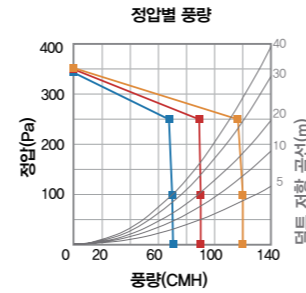

### 휴젬프 팔레트 컬러그릴



### 휴젬프의 4가지 기본기능



### 휴젬프의 옵션 스마트기능

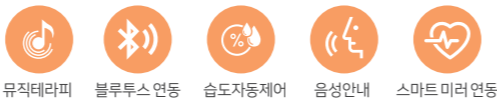

타공치수	405 x 265mm (±5mm)
연결덕트	Ø100

### 상세정보

항목	환기	온풍	제습(건조)	헤어/바디드라이
FHD2-C150P_PALETTE	○	○	○	○
풍량(CMH)	4단	120	-	-
	3단	90	90	190
	2단	70	80	150
	1단	50	70	100
소비전력(W)	4단	8	-	-
	3단	6	1,200	650(온) / 50(냉)
	2단	4	1,150	700(온) / 33(냉)
	1단	3.5	1,100	750(온) / 23(냉)
소음(dB)	4단	39	-	-
	3단	33	33	49
	2단	30	32	43
	1단	27	30	39
제품크기(mm)	477(W) X 314(D) X 149(H)			
중량(Kg)	4.6			
기능	컬러그릴, 2-way 확장배기(신발장, 드레스룸)			

※ 제품의 규격 및 성능은 품질 향상 또는 설치 상황에 따라 변경될 수 있습니다.

### 댐퍼

### 제품 치수

### 제품 설치방법

전동댐퍼



컨트롤러

터치리모컨

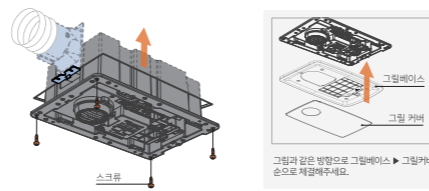
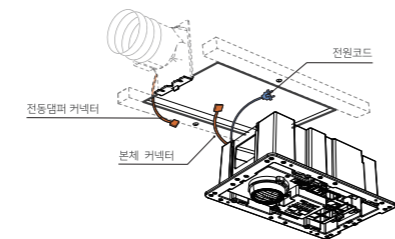
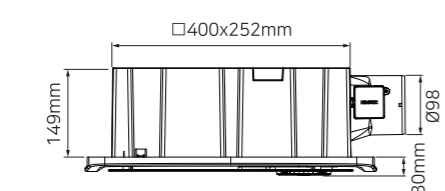
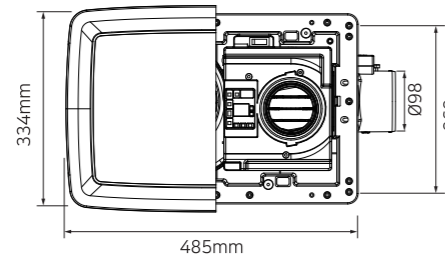

NEW 전동댐퍼



## 휴젬프 3 (FHD3-C150P\_MT) (프리미엄-가정용 욕실)

- 정풍량 욕실 환기팬 인증
- 강/중/약 풍량조절
- BLDC Fan-Motor(고효율/저소음)
- PTC히터 적용/고기밀 모터댐퍼
- 6중안전장치
- 프리필터/무선 리모컨
- 무드라이팅
- 뮤직테라피, 블루투스 연동
- 음성안내
- 습도자동제어
- 스마트미러 연동가능

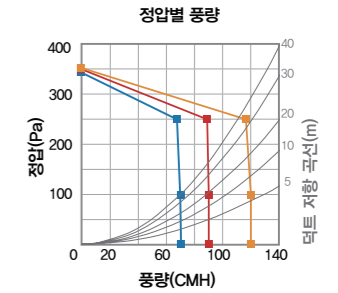

### 휴젬프의 4가지 기본기능



### 휴젬프의 옵션 스마트기능

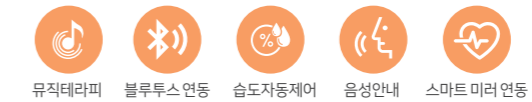

타공치수	405 x 265mm (±5mm)
연결덕트	Ø100

### 상세정보

항목	환기	온풍	제습(건조)	헤어/바디드라이
FHD3-C150P_MT	○	○	○	○
풍량(CMH)	4단	120	-	-
	3단	90	90	190
	2단	70	80	150
	1단	50	70	100
소비전력(W)	4단	9	-	-
	3단	6	1,200	650(온) / 50(냉)
	2단	4	1,150	700(온) / 33(냉)
	1단	3	1,100	750(온) / 23(냉)
소음(dB)	4단	39	-	-
	3단	32	41	52
	2단	31.5	38	49
	1단	31	36	44
제품크기(mm)	477(W) X 314(D) X 149(H)			
중량(Kg)	4.6			
기능	2-way 확장 배기형(신발장, 드레스룸)			

※ 제품의 규격 및 성능은 품질 향상 또는 설치 상황에 따라 변경될 수 있습니다.

### 댐퍼

### 제품 치수

### 제품 설치방법

전동댐퍼



컨트롤러

터치리모컨

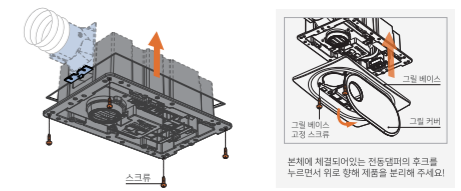
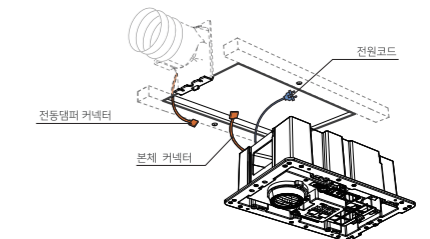
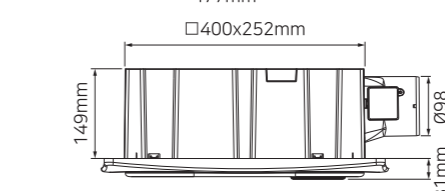
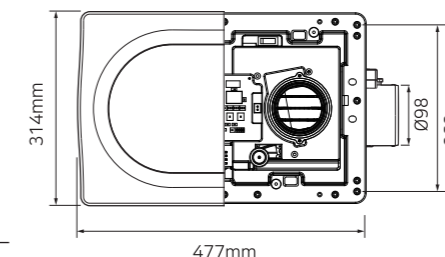

PREMIUM 전동댐퍼



## 휴젬뜨 2 (FHD-P150S1) (프리미엄-가정용 욕실)

- 굿디자인(GD) 인증/장영실 상 수상
- 정풍량 욕실 환기팬 인증
- 강/중/약 풍량조절
- BLDC Fan-Motor(고효율/저소음)
- PTC히터 적용/고기밀 모터댐퍼
- 6중 안전장치
- 프리필터/무선 리모컨

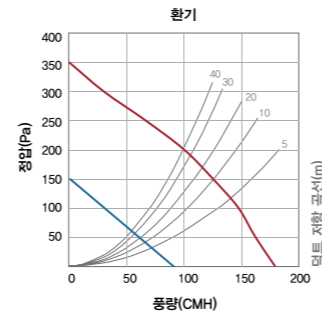

휴젬뜨의 기능 4가지



타공치수	405 x 265mm (±5mm)
연결덕트	Ø100

### 상세정보

항목	환기	온풍	제습(건조)	헤어/바디드라이
FHD-P150S1	○	○	○	○
풍량(CMH)	강	120	90	190
	중	90	-	-
	약	70	70	150
소비전력(W)	강	9	1,200	1,500(온) / 62(냉)
	중	7	-	-
	약	6	1,100	1,200(온) / 20(냉)
소음(dB)	강	38	42	59
	중	33	-	-
	약	28	38	54
최대정압(Pa)	강	350	-	-
	중	350	-	-
	약	350	-	-
제품크기(mm)	477(W) X 313(D) X 180(H)			
중량(Kg)	4.9			
읍선	2-way 확장 배기형(읍선), 습도 연동, 조명(동시제어), 뮤직테라피, 벽걸이			

※ 제품의 규격 및 성능은 품질 향상 또는 설치 상황에 따라 변경될 수 있습니다.

### 댐퍼

전동댐퍼



컨트롤러

액정리모컨



### 제품 치수

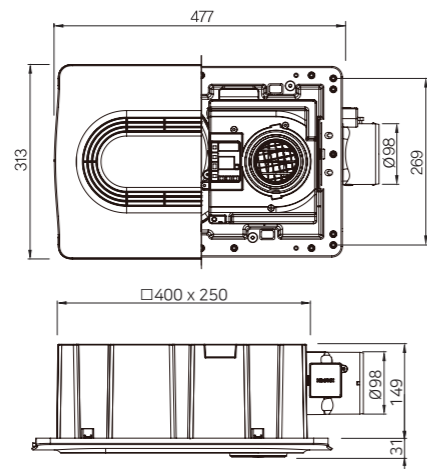

### 제품 설치방법

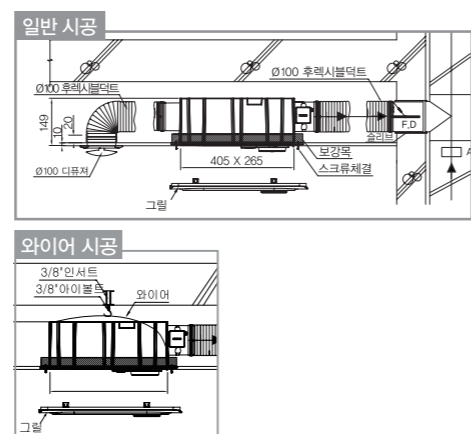

동파방지 일반댐퍼



## 휴젬뜨 1 (FHA-S180DB) (동파방지용, 상업용)

- 동파방지모드(온도감지 및 자동온전)
- 3중 안정장치(바이메탈, 온도센서, 전류휴즈)
- 실내온도 5°C이하의 경우, 자동동작
- 강/약 풍량조절
- 프리필터/무선 리모컨
- 온풍모드 온도 설정가능(15°C, 20°C)
- 중력식 댐퍼
- PTC히터 적용

### 설치장소

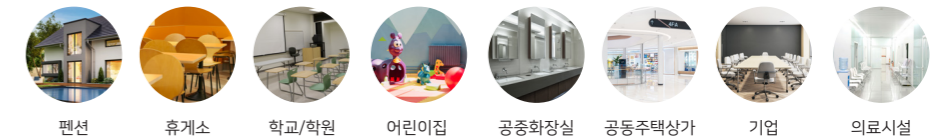

### 결선도

• AC(220V) 1구 스위치 연결 시

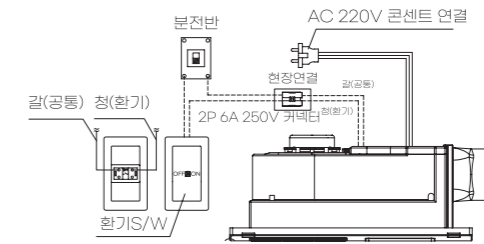

※ 전선 규격 : AWG16(1.25SQ 이상)

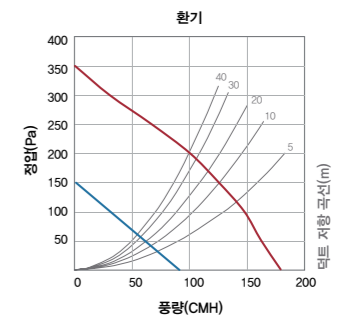

타공치수	390 x 260mm (±5mm)
연결덕트	Ø100

### 상세정보

항목	환기	온풍	동파방지(자동)
소비전력(W)	강	68	1,800
	약	48	-
풍량(CMH)	강	180	150
	약	90	-
제품크기(mm)	460(W) X 330(D) X 174(H)		
중량(kg)	5.5		

※ 제품의 규격 및 성능은 품질 향상 또는 설치 상황에 따라 변경될 수 있습니다.

### 컨트롤러

■ 무선리모컨



무선리모컨

### 제품 치수

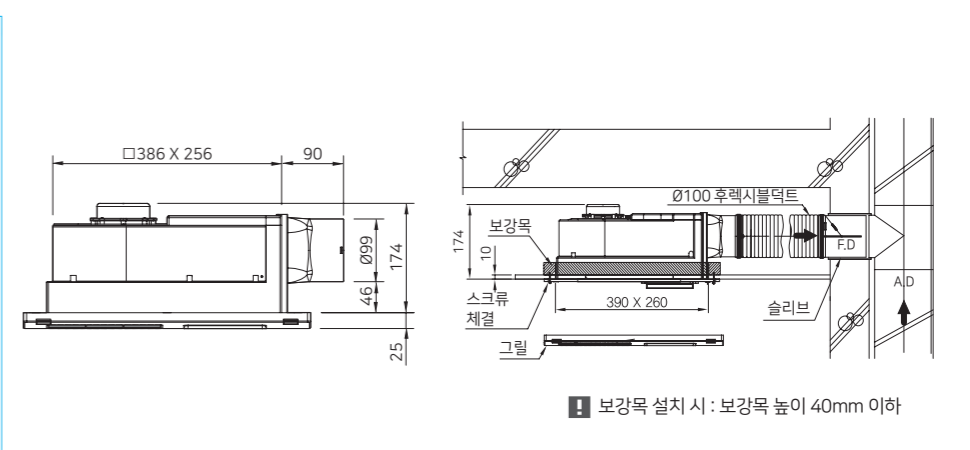

! 보강목 설치시 : 보강목 높이 40mm 이하



### 샤워 후 욕실 물기가 있어도 소음 때문에 환풍기를 켜지 않으셨다고요?

이젠 소음 없는 제로크프라임 취침모드로 지속적으로 가동해 두세요.  
오랫동안 틀어놓아도 조용하고 전기로 부담 없이 뽕송한 욕실을 만들어 줍니다.

### 국내 최저 소음 정음기술 소음 22% 저감



# ZEROC P

## 세계 최초 10단 프리미엄 욕실 환기가전

오랫동안 틀어놓아도 조용하고 전기로 부담 없이 뽕송하게 습도 자동제어 기능으로 편리하게 욕실을 관리하고 삶의 질을 높여보세요.

### 습도제어 10단 자동운전

자동운전 작동 시 똑똑한 환풍기가 우리집 욕실을 알아서 쾌적하게 관리해줍니다.  
욕실 사용에 따라 바뀌는 욕실 습도! 습도에 맞춰 자동으로 풍량을 제어하는 신개념 환풍기입니다.

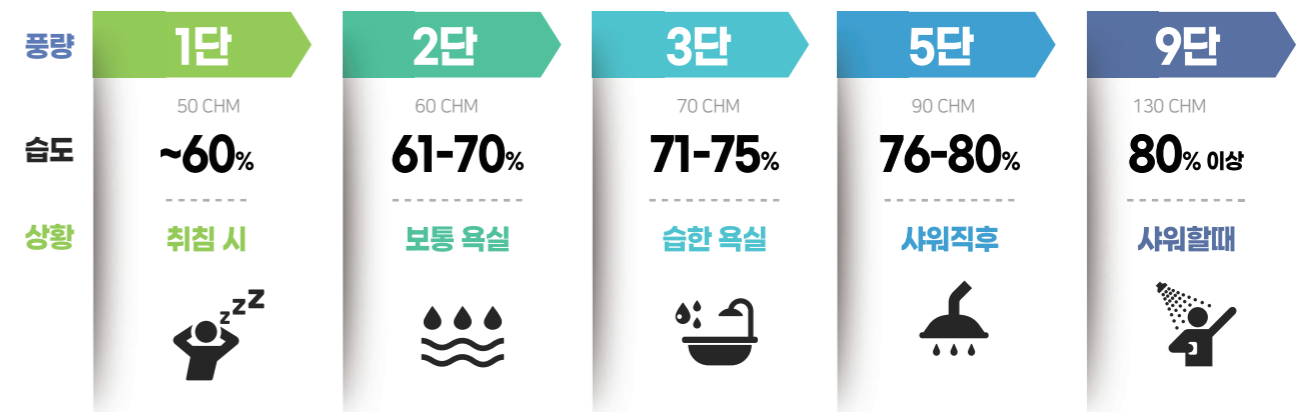

### 고효율 모터 적용으로 소비전력 94.5% 절감

고효율 BLDC 모터로 소비전력(1단/50CMH) 2W를 실현하여 부담 없는 사용료 및 저전력 욕실 환기가전으로 에너지 절감형 제품입니다.

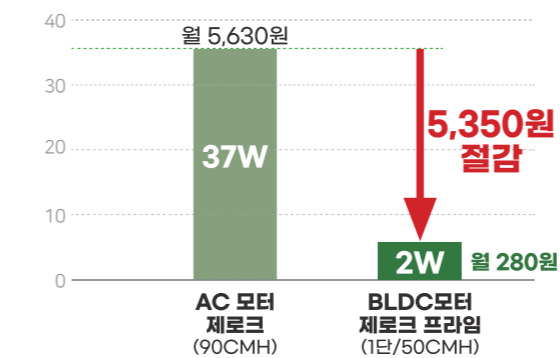

※ 4인 가족 월평균 전기요금 55,000원(350kWh/24시간 30일 사용 시 전기요금 계산 기준)  
※ 고압용, 저압용 주택에 따라 요금차이가 있을 수 있음.  
※ 4인 가족 월 전기요금 출처: 산업통상자원부 제3차 전력 수급기본계획  
※ 월평균 요금 출처: 한국전력공사(사용제품 요금계산)

### 완벽한 욕실 환경 제어를 위한 무선리모컨

저소음 환기부터 습기와 냄새를 빠르게 제거해 주는 쾌속 환기까지 무선 리모컨을 이용하여 더욱 편리하게 욕실 환경을 제어할 수 있습니다.



정풍량 전동댐퍼 10단 풍량

## 제로크 프라이م (FZD-C160N) (정풍량) (10단 풍량 제어)



- 정풍량 욱실환기팬 인증
- 1~10단 풍량 제어
- BLDC Fan-Motor(고효율/저소음)
- 고기밀 모터댐퍼
- 무선리모컨
- 굿디자인(GD) 인증
- 습도 연동형(옵션)
- 멀티 확장 배기(옵션)

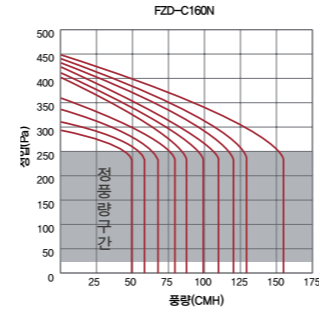

타공치수	240 x 240mm (±5mm)
연결덕트	Ø100

그릴



멀티 확장 배기(옵션)

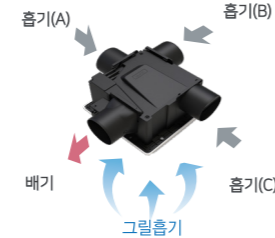

분기에 따른 풍량비(%)

분기	4분기
그릴풍량(CMH)	70 %
확장배기풍량	30 %

※후렉시블 2m이내 기준이며 설치상태에 따라 달라짐

### 상세정보

※ 제품의 규격 및 성능은 품질 향상 또는 설치 상황에 따라 변경될 수 있습니다.

모델	FZD-C160N									
정압(Pa)	25~250									
구분	1단	2단	3단	4단	5단	6단	7단	8단	9단	10단
정풍량(CMH)	50	60	70	80	90	100	110	120	130	160
풍량(CMH)	45~55	54~66	63~77	72~88	81~99	90~110	99~121	109~132	117~143	144~176
소비전력(W)	2	4	4	5	6	6	7	8	9	14
소음(dB)	21	24	26	30	32	35	38	40	42	48
제품크기(mm)	282(W) X 282(D) X 148(H)									
중량(Kg)	2.7									
전원	1Ø X 220V X 60Hz									
선택옵션	습도연동, 멀티 확장 배기, 기본그릴									

### 댐퍼

수직형 전동댐퍼



<MD-N> 컨트롤러

무선 리모컨



### 제품 치수

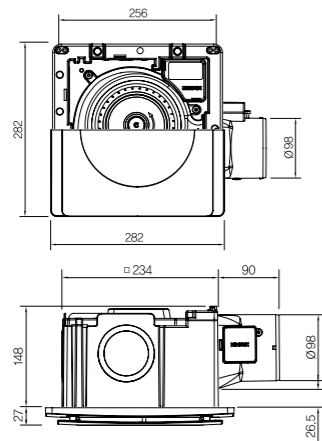

### 제품 설치방법

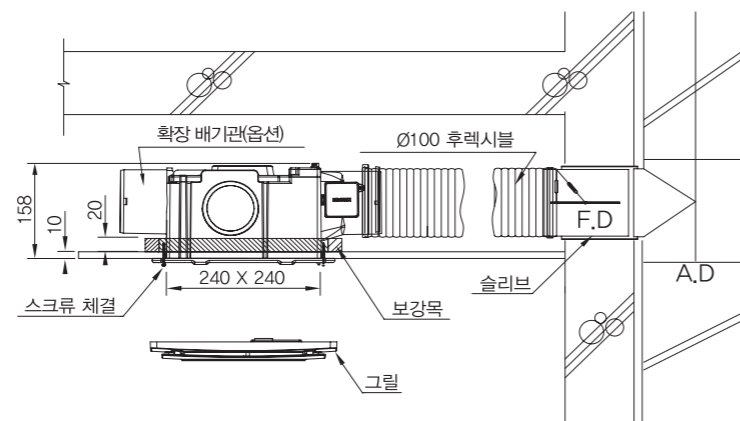

정풍량 전동댐퍼

## 제로크 (HV3-80X(MD)) (HV3-80X(MD-N)) (정풍량)



- 정풍량 욱실환기팬 인증
- 저소음
- 다양한 동작 옵션
- 고기밀 모터댐퍼
- 2-way 확장 배기(옵션)

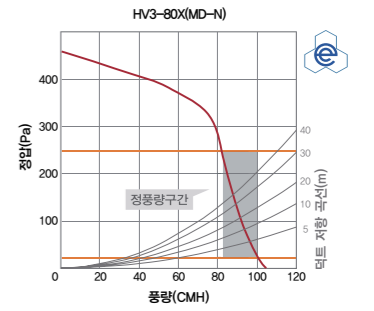

타공치수	225 x 225mm (±5mm)
연결덕트	Ø100

그릴



F 그릴  
270(W) X 270(D)



M 그릴  
275(W) X 275(D)

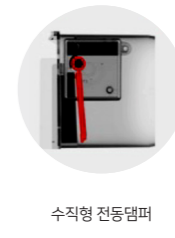

수직형 전동댐퍼

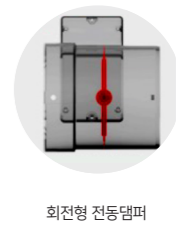

회전형 전동댐퍼

### 상세정보

※ 제품의 규격 및 성능은 품질 향상 또는 설치 상황에 따라 변경될 수 있습니다.

모델	HV3-80X(MD)	HV3-80X(MD-N)
정압(Pa)	25~250	25~250
정풍량(CMH)	91	91
풍량(CMH)	83~100	83~100
소비전력(W)	36	37
소음(dB)	37	37
제품크기(mm)	270(W) X 270(D) X 166(H)	270(W) X 270(D) X 166(H)
중량(kg)	3	2.6
전원	1Ø / 220V / 60Hz	1Ø / 220V / 60Hz
선택옵션	F그릴, M그릴, 전원램프(L), 2-way 확장 배기	F그릴, M그릴, 전원램프(L), 2-way 확장 배기

### 댐퍼

회전형 전동댐퍼



<기본형 MD>

수직형 전동댐퍼



<MD-N>

### 제품 치수

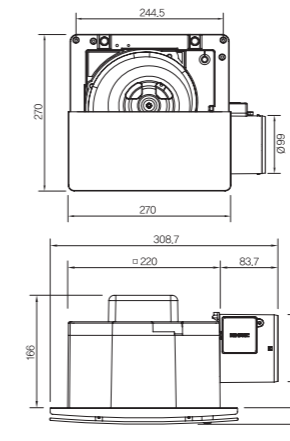

### 제품 설치방법

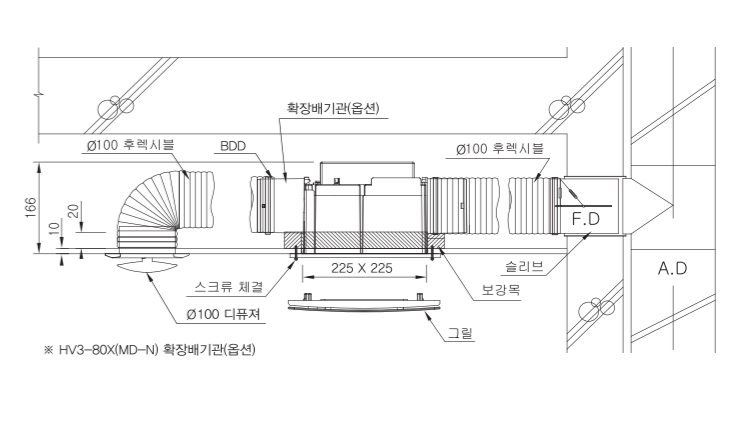

정풍량 일반댐퍼



## 제로크 (HV3-70X) (HV3-80X) (정풍량)

- 정풍량 욕실환기팬 인증
- 저소음
- 마그네틱 댐퍼
- 2-way 확장 배기(옵션)

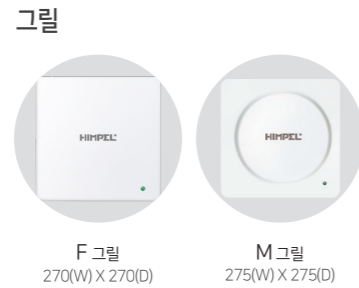
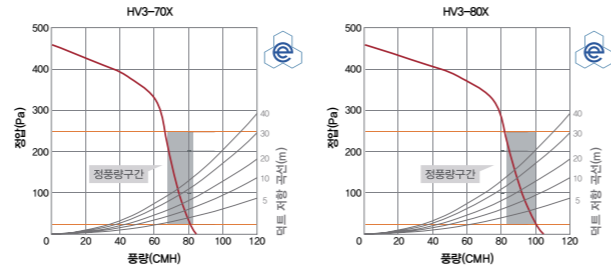

타공치수	225 x 225mm (±5mm)
연결덕트	Ø100

### 상세정보

※ 제품의 규격 및 성능은 품질 향상 또는 설치 상황에 따라 변경될 수 있습니다.

모델	HV3-70X	HV3-80X
선택옵션	25~250	25~250
정풍량(CMH)	75	91
풍량(CMH)	68~83	83~100
소비전력(W)	31	37
소음(dB)	32	37
제품크기(mm)	270(W) X 270(D) X 166(H)	
중량(kg)	2.2	
전원	1Ø / 220V / 60Hz	
선택옵션	F그릴, M그릴, 전원램프(L), 2-way 확장 배기	

### 댐퍼

마그네틱 댐퍼



- ①기밀 Air room 구조
- ②역풍 방지용 네오디움 자석 구조

### 제품 치수

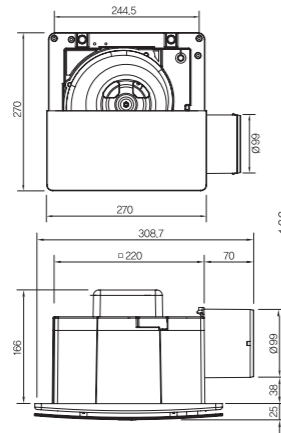

### 제품 설치방법

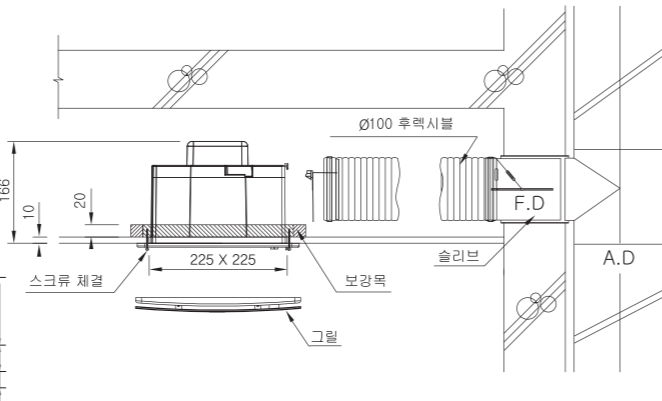

정풍량 전동댐퍼 하이브리드



## 제로크 (HV3-80NV) (정풍량) (하이브리드)

- 정풍량 욕실환기팬 인증
- 저소음
- 고기밀 모터댐퍼
- 풍량 3단 제어
- 2-way 확장 배기(옵션)

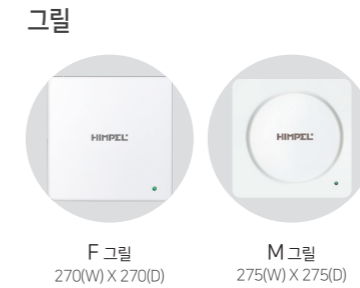
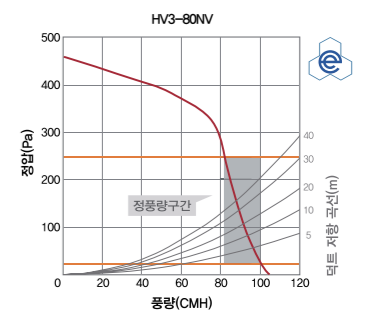

타공치수	225 x 225mm (±5mm)
연결덕트	Ø100

### 상세정보

※ 제품의 규격 및 성능은 품질 향상 또는 설치 상황에 따라 변경될 수 있습니다.

모델	HV3-80NV					
정압(Pa)	25~250					
풍량(CMH)	82~100					
정풍량(CMH)	56		78		91	
소비전력(W)	1단	29	2단	36	3단	42
소음(dB)		29		33		36
제품크기(mm)	270(W) X 270(D) X 168(H)					
중량(kg)	2.8					
전원	1Ø / 220V / 60Hz					
선택옵션	F그릴, M그릴, 전원램프(L)					

### 컨트롤러



HRC-10(화이트)

### 댐퍼

회전형 전동댐퍼

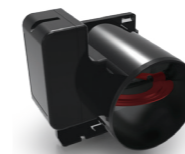

<MD>



### 설치 정보

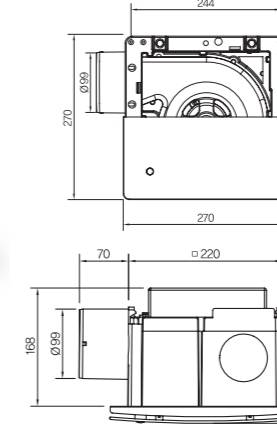

### 제품 설치방법

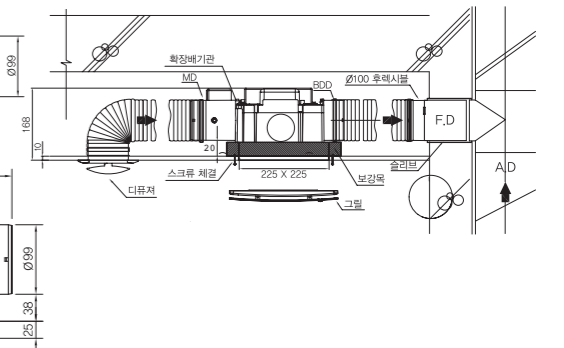

정풍량 일반댐퍼



## 제로크 (FZA-C110S) (정풍량) (다분기형)

- 정풍량 욱실환기팬 인증
- 마그네틱 댐퍼
- 멀티 확장 배기(옵션)

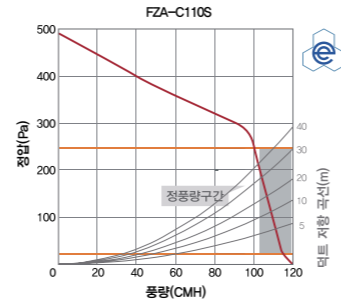

### 멀티 확장 배기(옵션)

분기에 따른 풍량비(%)

분기	4분기
그릴풍량(CMH)	70 %
확장배기풍량	30 %

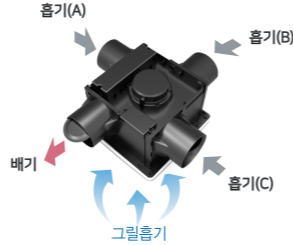

※후랙시블 2m이하 기준이며 설치상태에 따라 달라짐



타공치수	235 x 235mm (±5mm)
연결덕트	Ø100

### 상세정보

※ 제품의 규격 및 성능은 품질 향상 또는 설치 상황에 따라 변경될 수 있습니다.

모델	FZA-C110S
정압(Pa)	25~250
정풍량(CMH)	110
풍량(CMH)	103~119
소비전력(W)	45
소음(dB)	38
제품크기(mm)	278(W) X 278(D) X 166(H)
중량(kg)	2.8
전원	1Ø / 220V / 60Hz
선택옵션	멀티 확장 배기, 전동댐퍼

### 댐퍼

### 제품 치수

### 제품 설치방법

#### 마그네틱 댐퍼



- ①기밀 Air room 구조
- ②역풍 방지용 네오디움 자석 구조

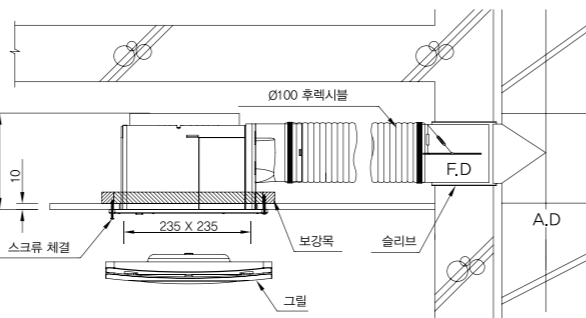
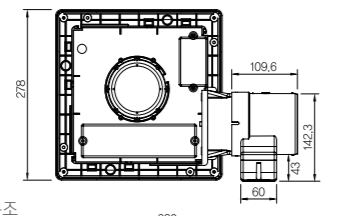

#### 댐퍼(옵션)

#### 회전형 전동댐퍼

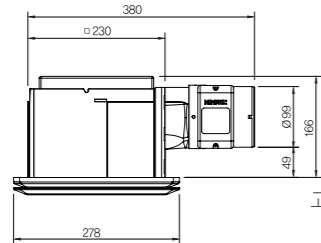

고기밀 모터 댐퍼

정풍량 일반댐퍼



## 제로크 (HV3-100) (HV3-120) (HV3-150) (정풍량)

- 정풍량 욱실환기팬 인증
- 저소음
- 마그네틱 댐퍼
- 다양한 동작 옵션
- 멀티 확장 풍량 조절 댐퍼
- 스위치 강/약 조절(옵션)
- 멀티 확장 배기(옵션)

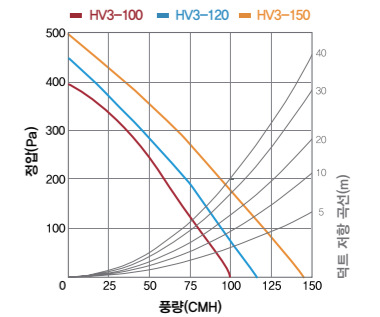

### 그릴



F 그릴  
270(W) X 270(D)

M 그릴  
275(W) X 275(D)



타공치수	225 x 225mm (±5mm)
연결덕트	Ø100

### 상세정보

※ 제품의 규격 및 성능은 품질 향상 또는 설치 상황에 따라 변경될 수 있습니다.

모델	HV3-100			HV3-120			HV3-150		
정압(Pa)	0	100	200	0	100	200	0	100	200
풍량(CMH)	100	80	60	120	90	70	145	120	90
소비전력(W)	27			31			39		
소음(dB)	37			40			44		
제품크기(mm)	기본형 : 270(W) X 270(D) X 166(H)								
중량(kg)	2.4								
전원	1Ø / 220V / 60Hz								
선택옵션	F그릴, M그릴, 멀티 확장 배기, 멀티 확장 풍량조절 댐퍼, 강/약 조절스위치								
동작옵션	H(습도형), T(타이머형), V(환기유닛연동형), HT(습도, 타이머형)								

### 댐퍼

### 설치 정보

### 제품 설치방법

#### 마그네틱 댐퍼



- ①기밀 Air room 구조
- ②역풍 방지용 네오디움 자석 구조

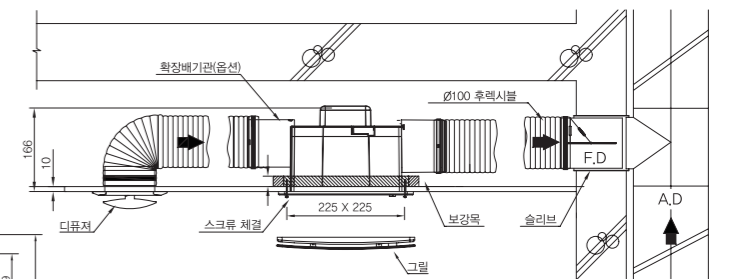
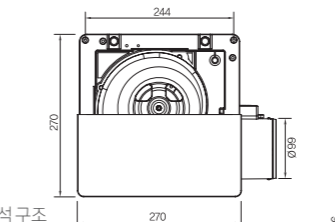

#### 댐퍼(옵션)

#### 회전형 전동댐퍼

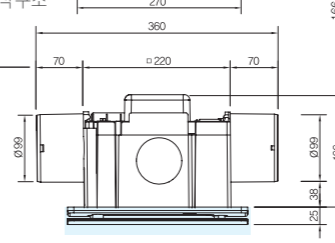

정풍량 일반댐퍼 LED 조명형



## 제로크 (FZA-L110S1) (정풍량) (LED조명형)

- 조명 복합형 고급 환기팬(고급 저전력 LED적용)
- 정풍량 욕실환기팬 인증
- 마그네틱 댐퍼
- 멀티 확장 배기(옵션)

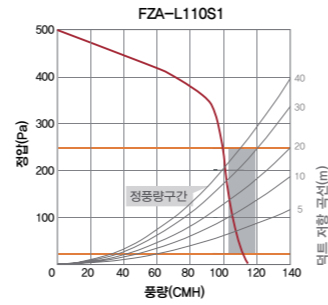

그릴



LED 조명 ON  
278(W) X 278(D)



LED 조명 OFF

설치사진



타공치수	235 x 235mm (±5mm)
연결덕트	Ø100

### 상세정보

※ 제품의 규격 및 성능은 품질 향상 또는 설치 상황에 따라 변경될 수 있습니다.

모델	FZA-L110S1
정압(Pa)	25~250
정풍량(CMH)	110
풍량(CMH)	103~119
소비전력(W)	환기팬 : 40 / LED조명 : 12
소음(dB)	39
조도(Lux)	130~150
제품크기(mm)	278(W) X 278(D) X 166(H)
중량(kg)	3
전원	1Ø / 220V / 60Hz
선택옵션	멀티 확장 배기, 전동댐퍼

### 댐퍼(옵션)

### 제품 치수

### 제품 설치방법

회전형 전동댐퍼



<MD>

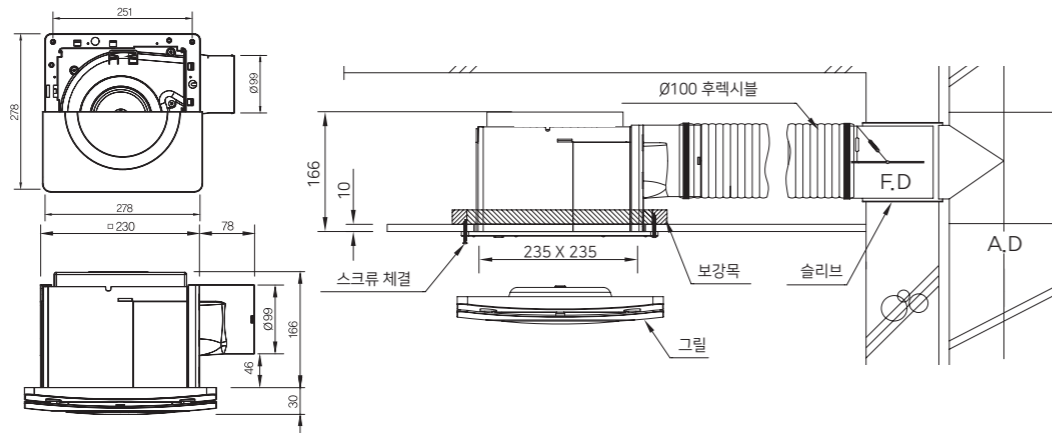

정풍량 일반댐퍼 슬림형



## 제로크 (FZA-C80) (정풍량) (슬림형)

- 정풍량 욕실환기팬 인증
- 슬림형
- 마그네틱 댐퍼

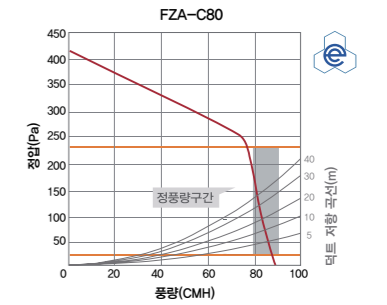

그릴



F 그릴  
270(W) X 270(D)



M 그릴  
275(W) X 275(D)

타공치수	225 x 225mm (±5mm)
연결덕트	Ø100

### 상세정보

※ 제품의 규격 및 성능은 품질 향상 또는 설치 상황에 따라 변경될 수 있습니다.

모델	FZA-C80
정압(Pa)	25~250
정풍량(CMH)	84.5
풍량(CMH)	79~90
소비전력(W)	34
소음(dB)	36
제품크기(mm)	270(W) X 270(D) X 131(H)
중량(kg)	2.1
전원	1Ø / 220V / 60Hz
선택옵션	F그릴, M그릴, 2-way 확장 배기

### 댐퍼

### 제품 치수

### 제품 설치방법

마그네틱 댐퍼



- ①기밀 Air room 구조
- ②역풍 방지용 네오디움 자석 구조

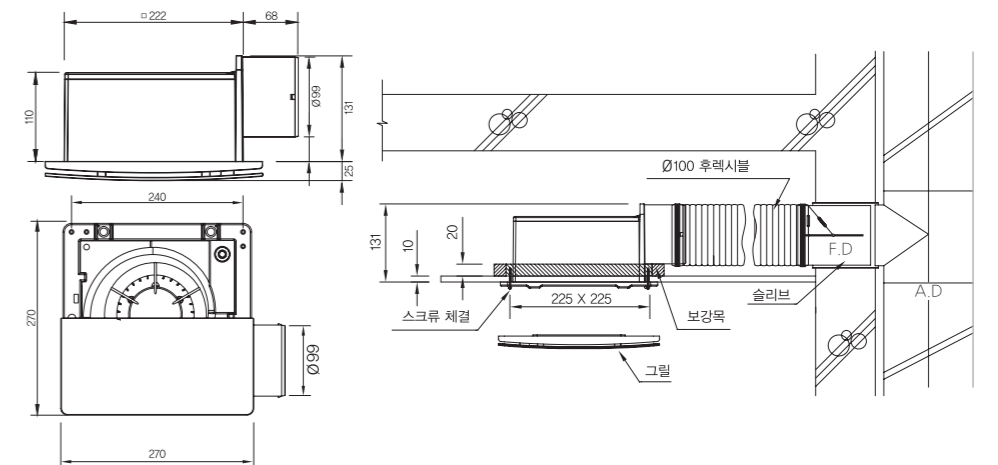

벽부형 고정압

## 제로크 (HV-81WF) (벽부형)



- 고정압
- 벽부형 설치
- 간편한 설치 (360° 회전 4방향 설치 가능)

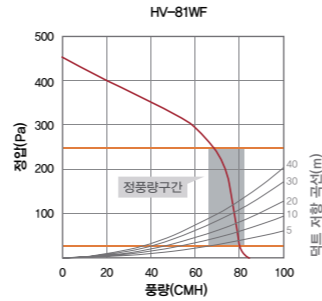

### 그릴 설치

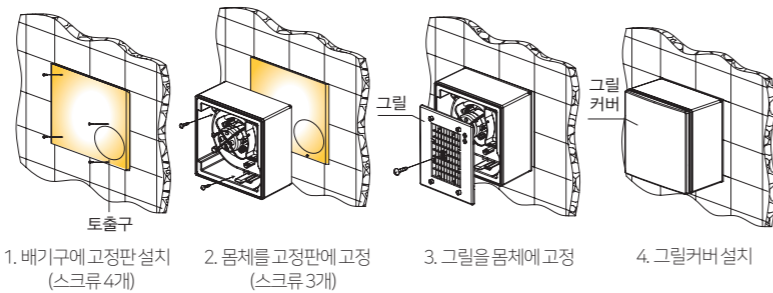

### 상세정보

모델	HV-81WF(벽부형)
정압(Pa)	25~250
정풍량(CMH)	75
풍량(CMH)	68~83
소비전력(W)	31
소음(dB)	39
제품크기(mm)	260(W) X 260(D) X 163(H)
중량(kg)	3.3

### 제품 치수

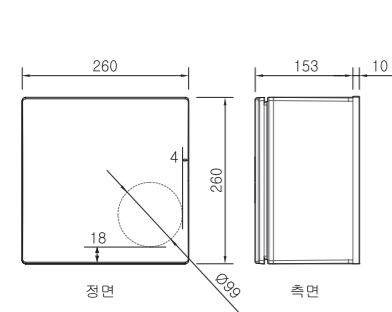

### 제품 설치방법

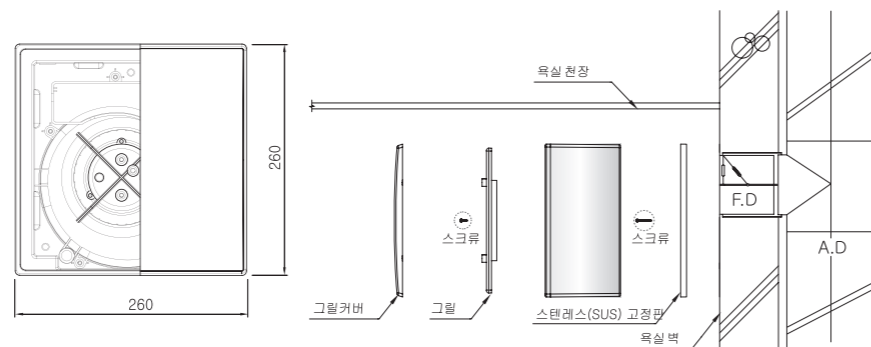

정풍량 고정압 일반댐퍼

## 제로크L (플리보) (L2-100, L2-120, L2-150, FLA-C90) (고정압)



- 고정압, 저소음
- 인라인(천장 매립형)
- 다양한 동작옵션
- 정풍량 욕실환기팬 인증
- 중력식 댐퍼
- 멀티 확장 배기

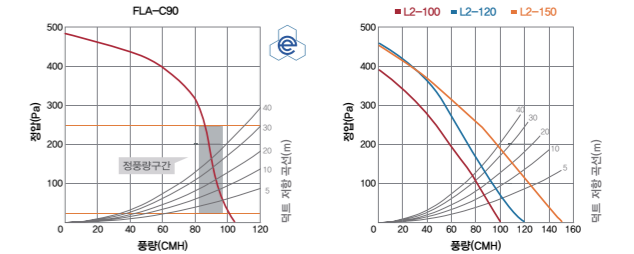

연결덕트 Ø100

### 분기 따른 풍량비

※ 후렉시블 2.0m이내 기준이며 설치 상태에 따라 달라짐.

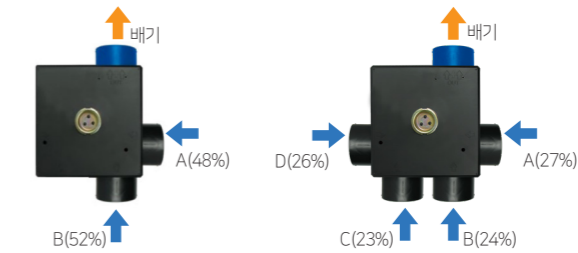

### 상세정보

모델	FLA-C90(정풍량)	L2-100	L2-120	L2-150
정압(Pa)	25~250	0, 100, 200	0, 100, 200	0, 100, 200
정풍량(CMH)	90	-		
풍량(CMH)	83~97	100, 80, 60	120, 90, 70	150, 120, 90
소비전력(W)	34	27		39
소음(dB)	38	35		44
제품크기(mm)	260(W) X 260(D) X 160(H)			
중량(kg)	2.2			
전원	1Ø / 220V / 60Hz			
동작옵션	V(환기유닛연동형), U(강/약 2단형)			
선택옵션	멀티 확장 배기			

### 제품 치수



### 제품 설치방법

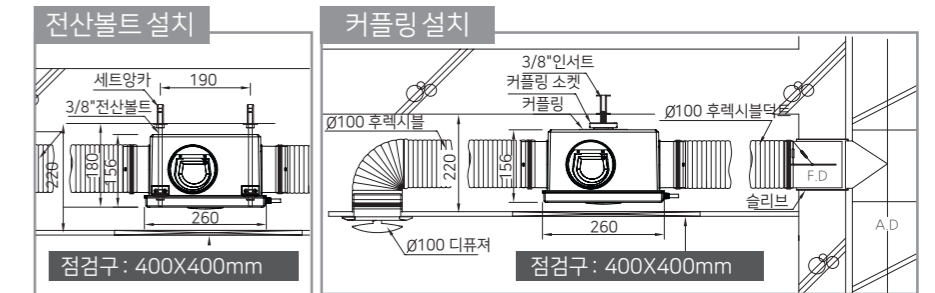

고정압 일반댐퍼 슬림형



## 제로크 (舊리보) (L2-80SM) (정풍량)

- 고정압, 고폭량, 저소음
- 인라인(천장 매립형)
- 중력식 댐퍼
- 멀티 확장 배기

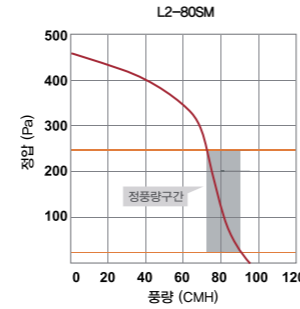

### 분기 따른 풍량비

※ 후렉시블 2.0m이내 기준이며 설치 상태에 따라 달라짐.

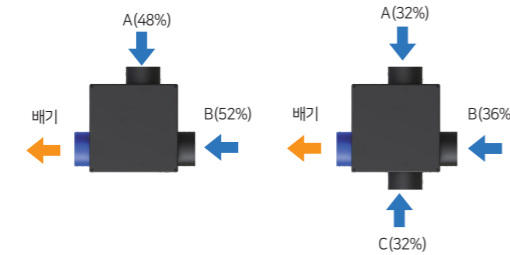

연결덕트 Ø100

### 상세정보

모델	L2-80SM
정압(Pa)	25~250
풍량(CMH)	82
소비전력(W)	38
소음(dB)	36
제품크기(mm)	254(W) X 254(D) X 135(H)
중량(kg)	2.2
전원	1Ø / 220V / 60Hz
선택옵션	멀티 확장 배기

※ 제품의 규격 및 성능은 품질 향상 또는 설치 상황에 따라 변경될 수 있습니다.

### 제품 치수

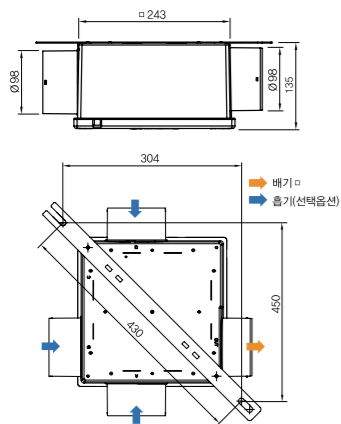

### 제품 설치방법

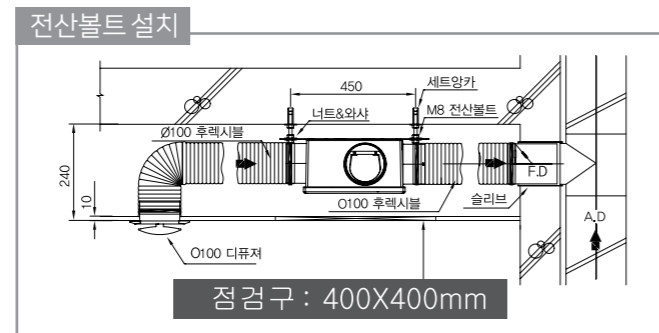

고정압 일반댐퍼 슬림형



## 제로크 (舊리보) (L2-250) (L2-300) (고정압) (고풍량)

- 고정압, 고폭량, 저소음
- 인라인(천장 매립형)
- 중력식 댐퍼
- 멀티 확장 배기
- 흡입구 방향과 개수 선택 가능

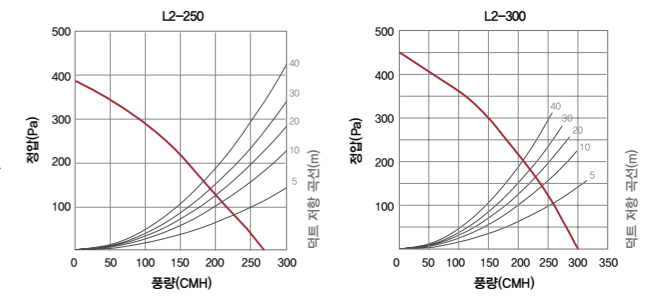

### 분기 따른 풍량비

※ 후렉시블 2.0m이내 기준이며 설치 상태에 따라 달라짐.

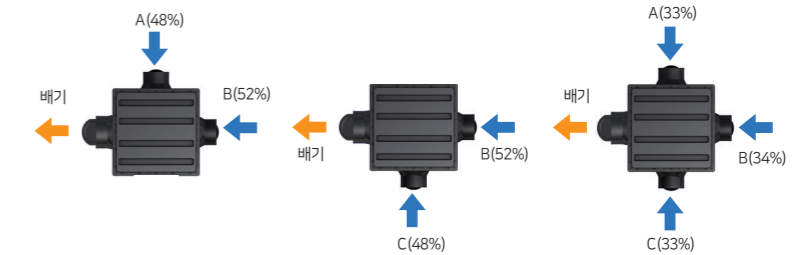

연결덕트 흡기 : Ø100, 배기 : Ø125

### 상세정보

모델	L2-250			L2-300		
정압(Pa)	0	100	200	0	100	200
풍량(CMH)	250	205	155	300	250	200
소비전력(W)	68			84		
소음(dB)	46			49		
제품크기(mm)	334(W) X 334(D) X 190(H)					
중량(kg)	3.2					
전원	1Ø / 220V / 60Hz					
선택옵션	멀티 확장 배기, 강종약 조절 립컨					

※ 제품의 규격 및 성능은 품질 향상 또는 설치 상황에 따라 변경될 수 있습니다.

### 제품 치수

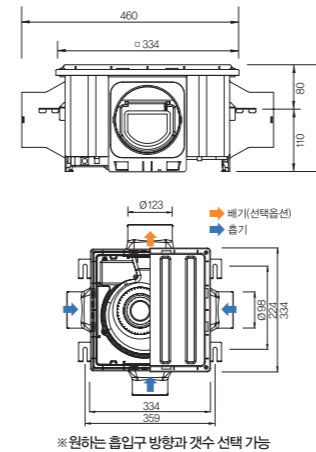

※ 원하는 흡입구 방향과 개수 선택 가능

### 제품 설치방법

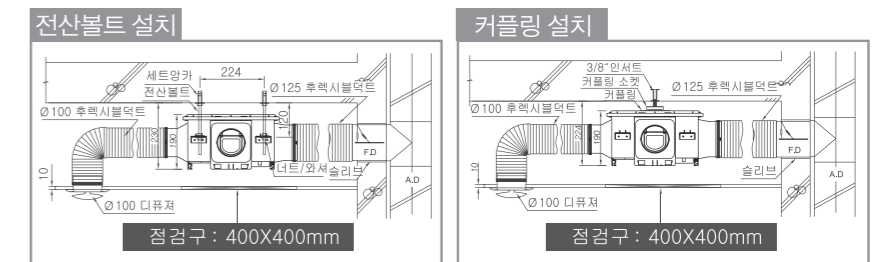

일반댐퍼



타공치수	250 x 250mm (±5mm)
연결덕트	Ø100

## 제로크 (舊자이온) (HV-220) (고풍량) (상업용)

- 고정압 저소음
- 중력식 댐퍼

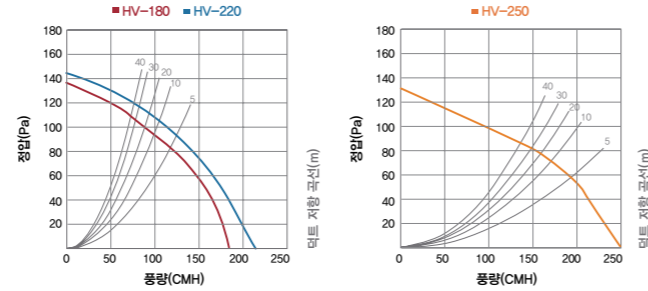

그릴



기본 그릴  
320(W) X 320(D)

### 상세정보

※ 제품의 규격 및 성능은 품질 향상 또는 설치 상황에 따라 변경될 수 있습니다.

모델	HV-220
풍량(CMH)	220
소비전력(W)	33
소음(dB)	40
제품크기(mm)	320(W) X 320(D) X 180(H)
중량(kg)	2.7
전원	1Ø / 220V / 60Hz
선택옵션	전원램프(L)

### 댐퍼(옵션)

### 제품 치수

### 제품 설치방법

회전형 전동댐퍼

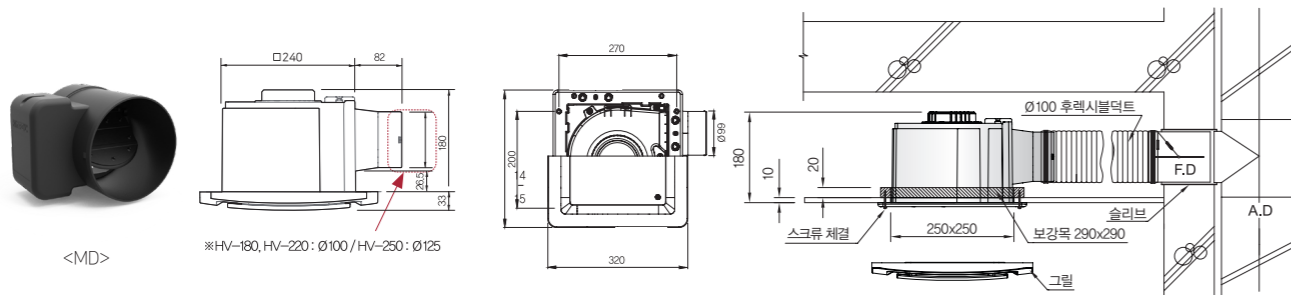

※주의사항: 보강목 두께를 20mm이하로 설치하십시오.



중정압

일반댐퍼



타공치수	165 x 165mm (±5mm)
연결덕트	Ø100

## 플렉스 (C2-100) (C2-100 LF(MD)) (중정압)

- 저소음
- 중력식 댐퍼

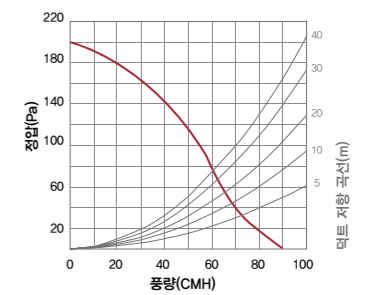

그릴



M 그릴 205(W) X 205(D)  
F 그릴 205(W) X 205(D)  
L 그릴(하이트) 212(W) X 212(D)

### 상세정보

※ 제품의 규격 및 성능은 품질 향상 또는 설치 상황에 따라 변경될 수 있습니다.

모델	C2-100	C2-100 LF(MD)
풍량(CMH)	90	90
소비전력(W)	22	22
소음(dB)	38	38
제품크기(mm)	205(W) X 205(D) X 160(H)	205(W) X 205(D) X 160(H)
중량(kg)	1.4	1.4
전원	1Ø / 220V / 60Hz	1Ø / 220V / 60Hz
선택옵션	전원램프(L), 전동댐퍼 [M그릴, F그릴, L그릴]	전원램프(L) [F그릴만 해당]

### 댐퍼(옵션)

### 제품 치수

### 제품 설치방법

회전형 전동댐퍼

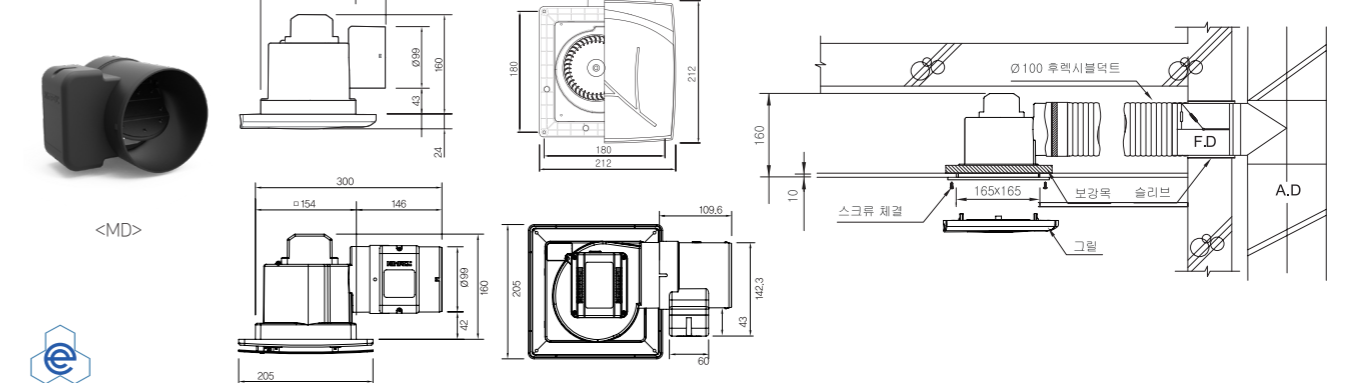

중정압 일반댐퍼



## 터보747 (FZA-70S1) (중정압)

- 제트 터보 임펠러
- 마그네틱 댐퍼
- 자유로운 설치 타공(125~165)

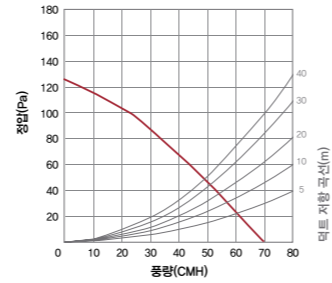

타공치수	□125 ~ □165mm
연결덕트	Ø100

그릴



기본 그릴  
219(W) X 219(D)

특징

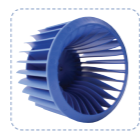

제트 터보 임펠러  
최적의 공기흐름 설계로  
고성능 저소음 실현



자유로운 설치타공 호환

※ 제품의 규격 및 성능은 품질 향상 또는 설치 상황에 따라 변경될 수 있습니다.

### 상세정보

모델	FZA-70S1
풍량(CMH)	70
소비전력(W)	16.5
소음(dB)	37
제품크기(mm)	219(W) X 219(D) X 157(H)
중량(kg)	1.2
전원	1Ø / 220V / 60Hz
선택옵션	-

### 댐퍼(옵션)

### 제품 치수

### 제품 설치방법

마그네틱 댐퍼



- ① 기밀 Air room 구조
- ② 역풍 방지용 네오디움 자석 구조

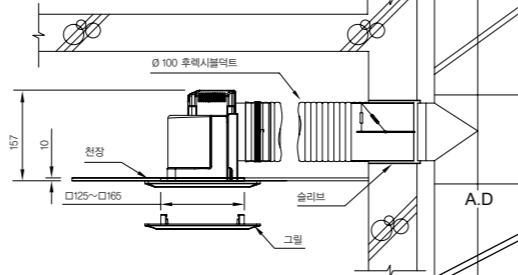
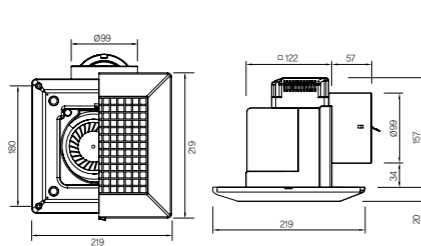

저정압 일반댐퍼



## 사이클론 (JV-201) (저정압)

- 저소음
- 중력식 댐퍼

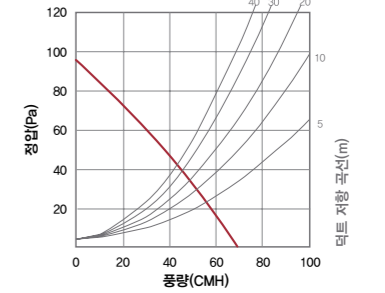

타공치수	160 x 160mm (±5mm)
연결덕트	Ø100

그릴



M 그릴  
205(W) X 205(D)

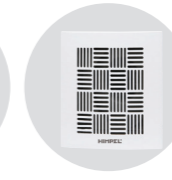

C 그릴  
195(W) X 225(D)

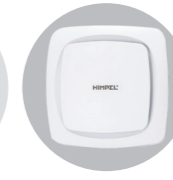

S 그릴  
225(W) X 225(D)

### 상세정보

모델	JV-201
풍량(CMH)	65
소비전력(W)	12
소음(dB)	34
제품크기(mm)	205(W) X 205(D) X 165(H)
중량(kg)	0.9
전원	1Ø / 220V / 60Hz
선택옵션	M그릴, C그릴, S그릴

※ 제품의 규격 및 성능은 품질 향상 또는 설치 상황에 따라 변경될 수 있습니다.

### 댐퍼(옵션)

### 제품 치수

### 제품 설치방법

회전형 전통댐퍼

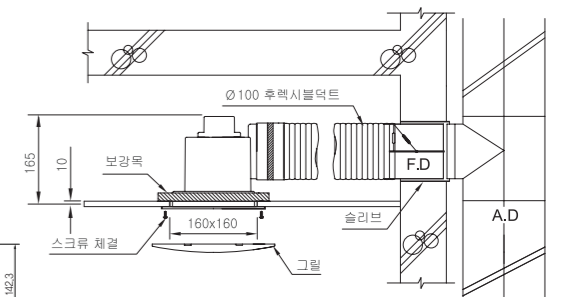
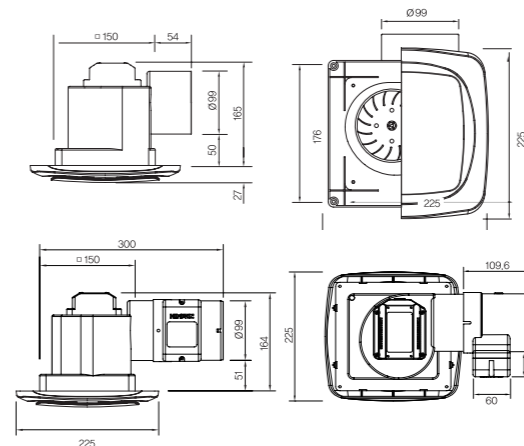

저정압

## 터보팬 (JV-102) (저정압)

• 축류형 터보팬

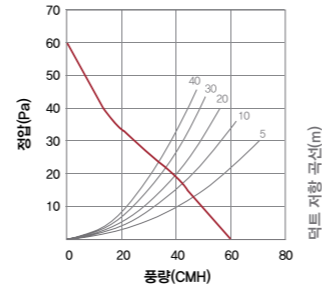

그릴

댐퍼 옵션



기본 그릴  
170(W) X 170(D)

엘보형

BDD직부형

전동댐퍼

타공치수	127 x 127mm (±5mm)
연결덕트	Ø100

### 상세정보

※ 제품의 규격 및 성능은 품질 향상 또는 설치 상황에 따라 변경될 수 있습니다.

모델	JV-102
풍량(CMH)	60
소비전력(W)	10
소음(dB)	38
제품크기(mm)	170(W) X 170(D) X 100(H)
중량(kg)	0.72
전원	220V / 60Hz
선택옵션	엘보

### 제품 치수

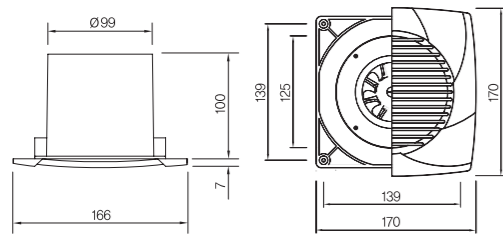

### 제품 설치방법

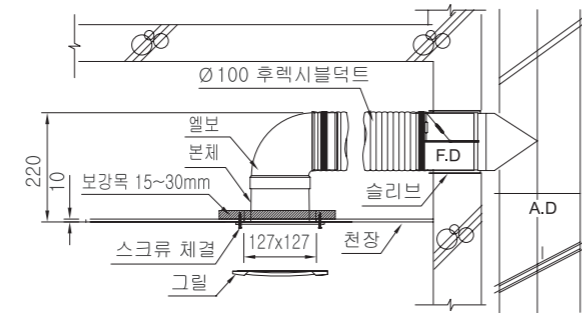

저정압

## 파이프팬 (PV-61) (저정압)

- 다목적 파이프팬
- 벽부 천장 등 다용도 설치 가능

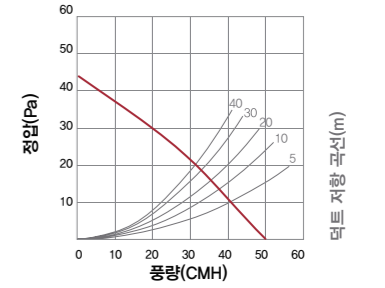

타공치수	Ø115 ~ Ø120
연결덕트	Ø100

### 상세정보

※ 제품의 규격 및 성능은 품질 향상 또는 설치 상황에 따라 변경될 수 있습니다.

모델	PV-61
풍량(CMH)	50
소비전력(W)	10
소음(dB)	33
제품크기(mm)	140(W) X 140(D) X 148(H)
중량(kg)	0.64
전원	220V / 60Hz

### 제품 치수

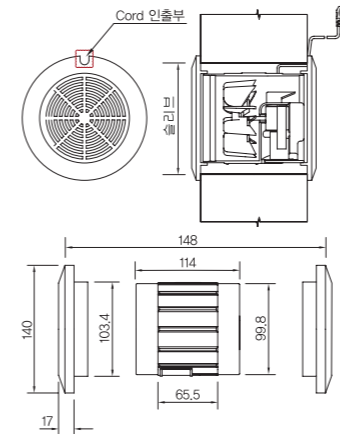

### 사용 예

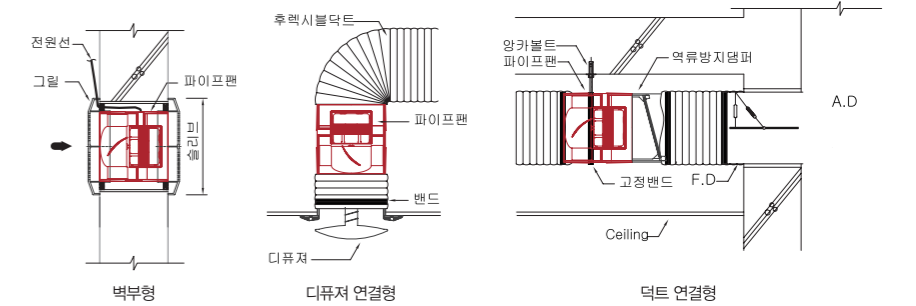

# 정풍량 환풍기

## 힘펠, 차별화된 환풍기를 만듭니다

정풍량 환풍기는 아파트의 고층화, 밀폐화로 인한 저항손실이 증가해도 풍량이 감소하지 않고 항상 일정하게 풍량을 유지하여 쾌적한 욕실환기가 가능하도록 도와줍니다.

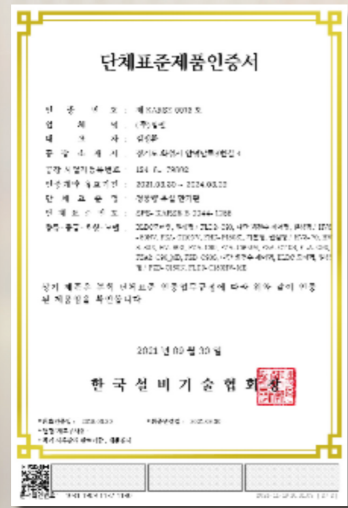

환풍기 구매시, '정풍량' 인지 꼭 확인하세요!



## 힘펠 정풍량 환풍기



휴젠뜨 팔레트 (FHD2-C150P\_PALETTE)



휴젠뜨 3 (FHD3-C150P\_MT)



휴젠뜨 2 (FHD-P150S1)



제로크 프라임 (FZD-C160N)



제로크 (HV3-80X(MD), (HV3-80X(MD-N))



제로크 (HV3-70X) (HV3-80X)



제로크 (HV3-80NV)



제로크 (FZA-C110S)



제로크 (FZA-C80)



제로크 (FZA-L110S1)

# 환기부자재

환풍기와 환기시스템의 효율적인 환기를 도와주기 위한 부속 자재.

층간 소음을 줄여주는 소음 저감장치, 역류된 오염물질의 실내 유입을 막는 댐퍼류, 화재로 인한 유독물질의 확산 방지를 위해 설치되는 방화댐퍼, 빗물 유입을 차단시키는 BDD 직배기용 연결소켓, 공기가 흐를 수 있도록 연결하거나 공간을 확보하는 자재 등이 있습니다.

## 환기부자재

제품 이미지	품명	특징 및 모델명	페이지
	소음 저감기	SR3-S100	44
	디퓨저	DGS-100D, DGS-65D	45
	무동력그릴	DGS-100M, DGS-100U, DGS2-100NF	45
	BDD 댐퍼	BDS-100E, BDG-100M, BDG-125M, BDG-100V	46
	전동댐퍼	MDD-100DP-P, JMD-S100HLD, JMD-S125HLD	46
	환기구/ 벤트캡	VCW-75~250, VCS-50~350 VCL-75~200, VCM-50~100	47 ~ 48
	후렉시블	SK-A2, SK-A2V, SK-A4, SK-A2K, SK-사각/사각+원형/사각보온 SK-A2PA, SK-A2VPA SK-A2VP, SK-A2VG	48 ~ 49

※ 제품 규격 및 성능은 품질 향상 또는 설치 상황에 따라 변경될 수 있습니다.

## 공동주택 욕실 층간 소음 저감장치 (SR3-S100)

- 소음 차단형 배기구란 항상 개방되어 있는 상태에서 환기가 가능함과 동시에 소음을 줄여줄 수 있는 배기구
- 공동주택 욕실 층간 소음 저감장치를 적용함으로써 녹색 건축 인증 기준(화장실 소음) 가점 2점 확보



SR3-S100



특허청

### 제품 설치방법

### 치수

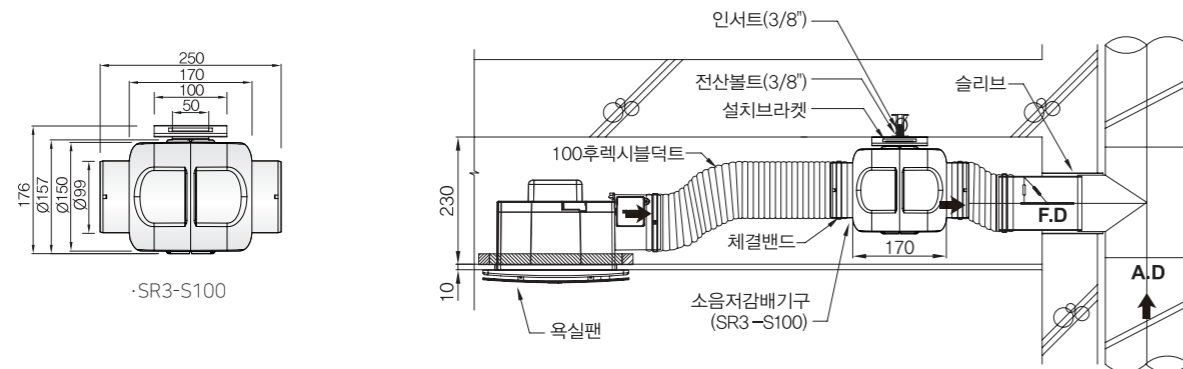

### 녹색 건축 인증 기준 - 화장실 소음

#### 평가지표

등급	등급기준
1급	9점 이상
2급	7점 ~ 8점
3급	5점 ~ 6점
4급	4점 이하

#### 가점표

소음저감 공법	점수
세대별 급수압을 2.5kg/cm이하로 유지	3
절수형 변기 채용	2
배관 관통부위에 완충재 등 절연시공	1
저소음형 배수관 사용	2
오·배수관의 당해층 배관방식 채택	4
<b>배기용 AD의 상하층간 소음 전달 방지 대책 수립</b>	2

배기용 AD(Air Duct)를 통한 상하층간 소음전달 방지대책이란 독립 급배기관의 설치, 복수 AD설치를 통해 인접 상하층간의 배기구가 직접 통하지 않게 배치한 경우, 소음차단형 배기구 등을 설치한 경우를 말한다. 여기서 소음차단형 배기구라 함은 일반 배기구와의 소음차단성능 차이가 5dB(A) 이상인 배기구를 말한다.

## 디퓨저



스프링 타입

## 내부 댐퍼형 디퓨저 (DGS-100D) (DGS-65D)

STAR Wing (스타윙)

- 내부 풍량 조절 댐퍼
- 7단계 조절 세븐 스타 감성 표식
- 디퓨저 내입 파이프 연결 레듀셔(63~67mm)
- 연결덕트: Ø100/Ø63~67(레듀셔 연결시)
- 재질: ABS
- 타공치수: Ø120

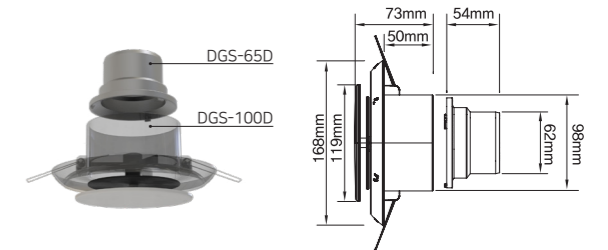

특허청



## 무동력 그릴 (DGS-100M)(DGS-100U)(DGS2-100NF)

### DGS-100M

- 연결덕트: Ø100
- 재질: ABS
- 타공치수: 160X160(±5mm)

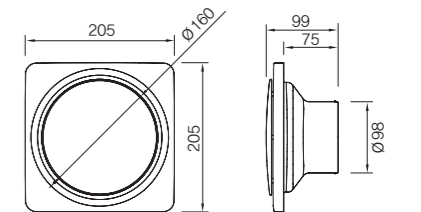

### DGS-100U

- 연결덕트: Ø100
- 재질: ABS
- 타공치수: 160X160(±5mm)

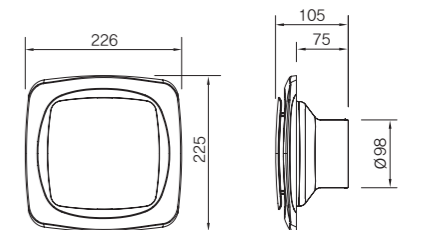

### DGS2-100NF

- 연결덕트: Ø100
- 재질: ABS
- 타공치수: 160X160(±5mm)

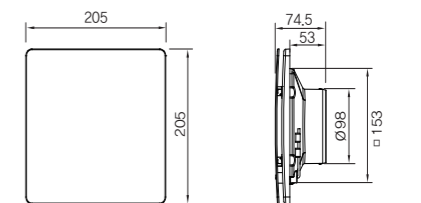

## 댐퍼(일반댐퍼)



### [BDD] 엘보형 BDS-100E

· 재질 및 구성  
ABS / 중력식 양날개(차음재 부착)

모델명	규격	제품크기	비고
BDS-100E	Ø100	Ø100XL147XH110	중력식

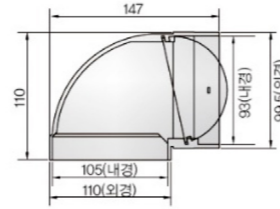

### [BDD] 직부형 BDG-100S

· 재질 및 구성  
ABS / 중력식 단날개(차음재 부착)

모델명	규격	제품크기	비고
BDG-100S	Ø100	Ø100XL40	중력식

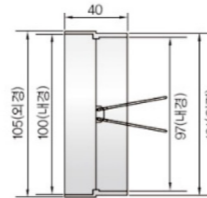

### 중력식 BDD

· 재질 및 구성  
PP / 중력식 단날개(차음재 부착)

모델명	규격	제품크기	비고
BDG-100V	Ø100	Ø100 x L100	중력식

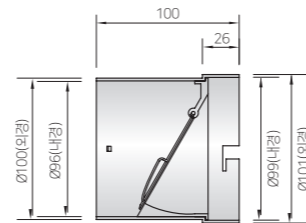

\*단위: mm

## 댐퍼(전동댐퍼)



### 전동댐퍼(ABS) DP(압입형), DP-P(플렌지형), D(일체형), MD-N(일체형)

#### 욕실용 (DP-P 플렌지형)

· 재질: ABS  
· TORQUE: 150N·cm 이상 · 감속비=1:40(4RPM)

모델명	D1(Ø)	L(mm)	L1(mm)	L2(mm)	소비전력(W)	중량(g)
MDD-100DP-P	99	130	137.5	35	3	461

※ DP-P(플렌지형)은 타사 환풍기 토출구 Ø98.5~Ø100 호환가능

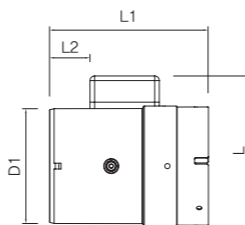

### 전동댐퍼(EGI)

#### 주방용(렌지후드용)

· 재질: EGI 1.0T/분체도장 · Motor 타입: DC Geared Motor  
· TORQUE: 150N·cm 이상 · 감속비=1:1660(4RPM)

모델명	D1(Ø)	L(mm)	L1(mm)	L2(mm)	소비전력(W)	중량(g)
JMD-S100HLD	99	145	138	30	4	745
JMD-S125HLD	123	167	158	36	4	900

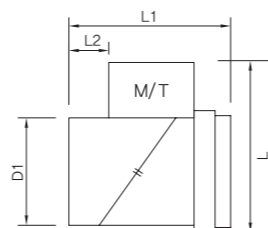

방풍형

## 환기구 (방풍형) - 욕실, 주방용

· 재질: AL (분체도장)

모델명	규격(Ø)	D1(Ø)	D2(Ø)	D3(Ø)	L1(mm)	용도
VCW-75	75	100	73	120	40	-
VCW-100	100	122	98	146	45	-
VCW-100A	100	150	98	182	45	욕실
VCW-125	125	150	123	182	50	-
VCW-125A	125	160	123	182	50	주방
VCW-150	150	182	148	210	50	-
VCW-200	200	250	198	300	80	-
VCW-250	250	250	248	300	80	-

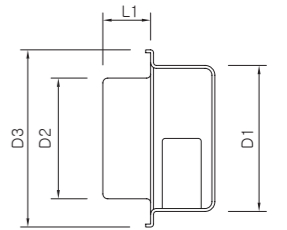

## 환기구 (일반형)

· 재질: AL (분체도장) / SUS

모델명	규격(Ø)	D1(Ø)	D2(Ø)	L1(mm)	L2(mm)
VCS-50	50	54	90	40	50
VCS-75	75	73	120	40	80
VCS-100	100	98	144	45	80
VCS-125	125	123	180	50	100
VCS-150	150	148	180	50	100
VCS-200	200	198	300	80	185
VCS-250	250	248	300	80	185
VCS-300	300	295	400	100	200
VCS-350	350	345	400	100	200

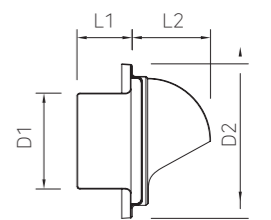

## 환기구 (루바형)

· 재질: AL (분체도장)

모델명	규격(Ø)	D1(Ø)연결구 외경	D2(Ø)	L1(mm)	L2(mm)
VCL-75	75	73	144	40	12
VCL-100	100	98	144	45	12
VCL-125	125	123	182	50	12
VCL-150	150	147	182	50	12
VCL-200	200	197	300	80	12

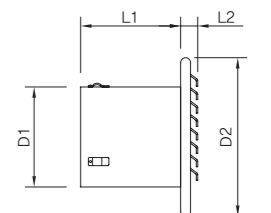



## 벤트캡 (망형)

· 재질: AL (분체도장)

모델명	규격(Ø)	D1(Ø)	D2(Ø)	L1(mm)
VCM-50	50	50	70	40
VCM-75	75	73	90	40
VCM-100	100	98	120	40

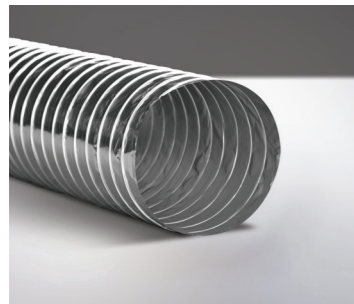
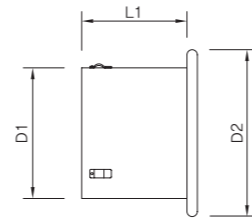

## 후렉시블 (SK-A2)-AL은박2P

- 재질: Aluminium Foil/Polyester Film Laminated X 2ply/동도금강선
- 접착: Self hardening Type
- 사용온도/압력: -30℃~120℃ / 30m/sec
- 생산규격: 50mm~ 규격사이즈
- 용도: APT화장실, 세대 급기 배기용 / 주방 렌지 후드 배기용 공조시설 / 위생시설 급기배기용

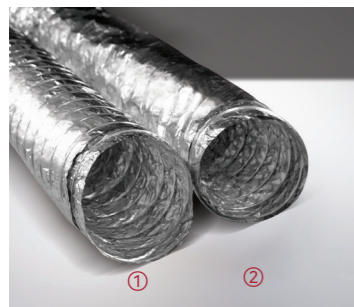

## 후렉시블 (SK-A2V) - AL은박2P흡음

- 재질: 타공형 Aluminium Foil/Polyester Film Laminated X 2ply/동도금강선/ 방습외통 - Aluminium Foil, Vaper Barrier
- 접착: Self hardening Type
- 사용온도/압력: -30℃~140℃ / 30m/sec
- 생산규격: 100mm~ 규격사이즈 / ① 흡음관(압축/일체형)-자동생산 ② 흡음관(일반)-수동생산
- 용도: APT화장실, 세대 급기 배기용 / 공조시설 급기배기용

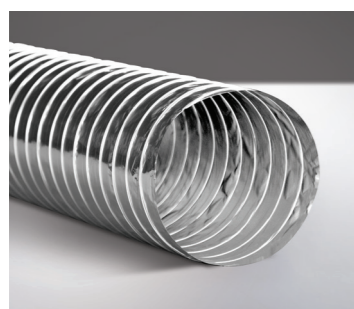

## 후렉시블 (SK-A4) - AL은박4P

- 재질: Aluminium Foil/Polyester Film Laminated X 4ply/동도금강선
- 접착: Self hardening Type / 양면접합방식
- 사용온도/압력: -30℃~140℃ / 30m/sec
- 생산규격: 50mm~ 규격사이즈
- 용도: 제연 공조시설 급기배기용 / 주방렌지후드배기용

재료: EG, GI, Steel  
 생산규격: 110X54, 204X60, 300X60, 기타 주문제작  
 길이: APT세대 환기덕트 고정용



외경: 각종규격  
 SUS(스텐레스) 밴드



외경: 각종규격  
 PA(Nylon) 밴드

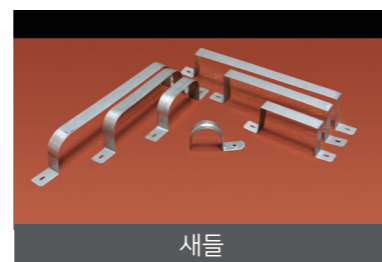

새들

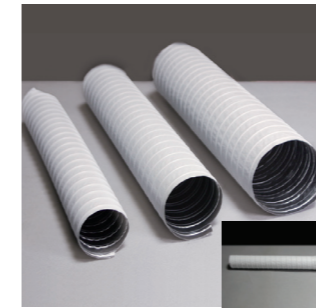

## 후렉시블 (SK-A2K) - 난연이중크린호스

친환경 건축자재 최우수 인증 HB ★★★★★

- 재질: Aluminium Foil 4ply + Polyester Film + 연질PVC Laminated Spring Copper Wire(동도금강선)/경강선
- 사양: 난연이중크린호스
- 접착: Special Thermal Pusion Part / 특수열접착 방식
- 생산규격: 65mm / 85mm / 100mm / ~ 150mm
- 용도: 욕실 직배기용 / 세대환기 급기 배기용 / 기타 급기 배기 배관용



난연이중크린호스 + 흡음비보온



①사각+사각 ②사각+원형 ③사각보온

## 후렉시블 (SK-사각/사각+원형/사각보온)

- 생산규격/재질: 모든 사각덕트 규격 / 모든 덕트호스 재질 75X40 / 100X40 / 110X54 / 204X60 / 250X80 / 300X60
- 용도: APT화장실, 세대 환기, 신발장 환기, 공조시설 급기배기용
- 사각+원형 규격:

규격(Ø)	65	85	100	108	125	165	225
가로 x 높이(mm)	64 x 40	100x 40	120 x 40	110 x 54	150 x 50	204 x 60	300 x 60



① ②

## 후렉시블 (SK-A2PA) - 은박삼중폴리솜보온, (SK-A2VPA) - 은박삼중흡음폴리솜보온

- 재질: Aluminium Foil/Polyester Film Laminated X 2ply / 동도금강선
- 사양: ① AL호스 ② AL흡음호스 + 압축폴리솜 + AL호스 (흰색 / 노랑 / 분홍색)
- 접착/사용온도/압력: Self hardening Type / -30℃~120℃ / 30m/sec
- 보온: 난연압축폴리솜(폴리솜 중량 증가) + AL호스 (흰색 / 노랑 / 분홍색)
- 생산규격: 100mm~ 300mm 기타 주문 규격
- 용도: APT세대환기 전열교환기 급기배기용 / 공조설비 급기배기용



① ② ③

## 후렉시블 (SK-A2VP) - AL은박2P흡음폴리솜보온, (SK-A2VG) - AL은박2P흡음유리솜보온

- 재질: 타공형Aluminium Foil/Polyester Film Laminated X 2, 4ply / 동도금강선
- 사양: ① AL흡음호스 ② AL 4P흡음호스+폴리솜 ③ AL흡음호스+유리솜
- 접착/사용온도/압력: Self hardening Type / -30℃~140℃ / 30m/sec
- 보온: 폴리솜 / 유리솜 / 방습외통 - Aluminium Foil / Vaper Barrier
- 생산규격: 100mm~ 500mm / 기타 주문 규격
- 용도: 건물 설비공조용 / APT세대환기 전열교환기 급기배기용  
 방음 / 흡음성능이 필요한 공조설비시설(백화점 / 음악당 / 기타)

## 공기까지 좋아야 진짜 좋은 집!

단 한대로 시작하는  
**공기질 솔루션**  
힘펠로  
시작하세요.

### CHANGE

공기청정기의 경우, 실내 공기만을  
순환시켜 다시 재활용하지만,  
환기시스템의 경우, 공기를 "Change"  
실내공기를 밖으로 배출하고,  
실외공기를 깨끗하게 걸러서 유입시킵니다.

#### 힘펠 공기순환 환기시스템 어떻게 다른가요?

오염된 실내공기를 외부로 배출하고,  
동시에 신선한 외부공기는 프리필터와  
헤파필터를 통해 초미세먼지를 제거하여  
실내로 공급합니다.  
UV필터로 세균, 바이러스까지 제거!  
실내공기의 질을 높여보세요!



일반 공기청정기	주요기능	공기순환 환기시스템(전열교환기)
●	미세먼지 제거	●
●	초미세먼지 제거	●
▲	냄새 제거	●
X	산소 공급	●
X	포름알데히드 배출	●
X	휘발성 유기화합물 배출	●
65dB 이하	소음	45dB

### 고효율 에너지 절감 환기시스템

# Hueven C

가정용

## 오염된 공기는 밖으로, 신선한 공기는 안으로! 이제는 환기 필수 시대!

고성능 필터 시스템으로 먼지까지 제거하고  
에너지 회수와 초절전 운전으로 비용 절감하며  
우수한 공간 활용으로 스마트하게~



천장 설치로  
공간 침해 없는  
공기순환 환기시스템



쾌적함을  
높여주는 공간  
인테리어



믿고 맡길 수  
있는 환기전문  
브랜드



### 고성능 필터 시스템 - 99.97% 완벽한 먼지 제거

프리필터, 헤파필터 고성능 2중 필터 시스템을 통해 대기 오염물질뿐만 아니라  
매연, 황사, 분진 등의 미세먼지까지 완벽하게 제거합니다.



### 고기밀 전동 댐퍼 활용, 결로방지 운전기능 탑재

공기질 상태에 따라 작동되는 자동모드로 더욱 편리한 우리집 공기관리!  
전동댐퍼를 사용하여 결로방지 및 외부 소음 차단 효과 있습니다.



### 70% 냉난방 부하 절약, 14W 최저 소비전력

휴벤C는 난방효율 71%, 냉방효율 60%로 전열교환에 의한 에너지를 최소화한  
제품으로 환기에 의한 실내 냉난방 부하를 줄여 냉난방에 소요되는 비용을 절감  
합니다.

## 공기 순환을 통해 365일 24시간 쾌적한 공간 유지

### 1 고성능 필터 시스템

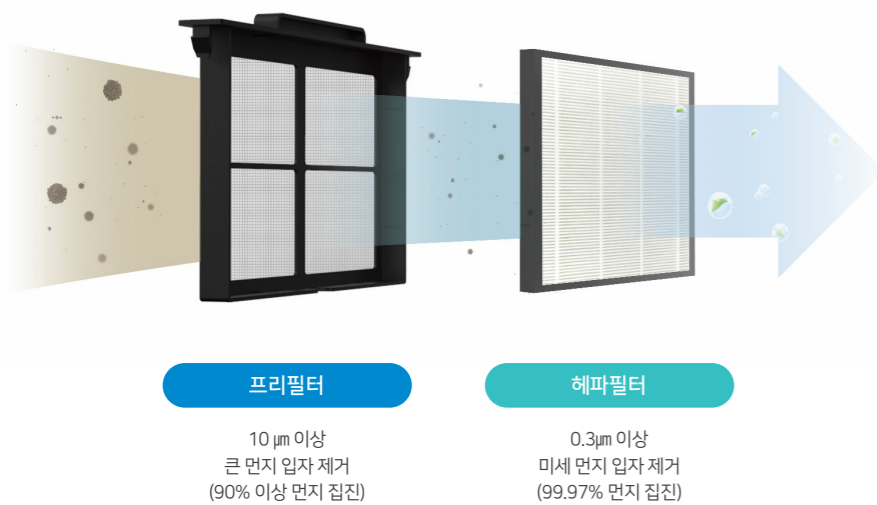

### 2 디퓨저를 통한 집 전체 환기

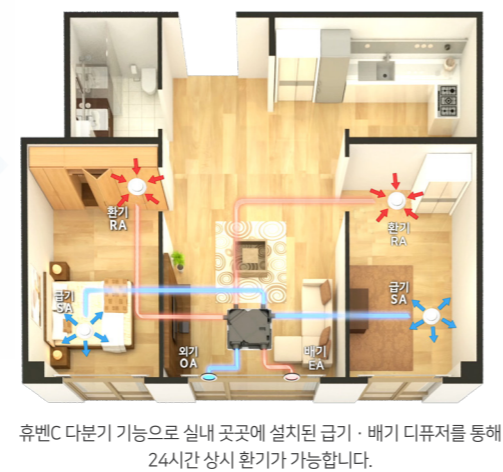

휴벤C 다분기 기능으로 실내 곳곳에 설치된 급기·배기 디퓨저를 통해  
24시간 상시 환기가 가능합니다.

## 상황과 공간에 따라 설치가 용이한 휴벤C

### 1 좌, 우 타입 선택으로 더 깨끗하게

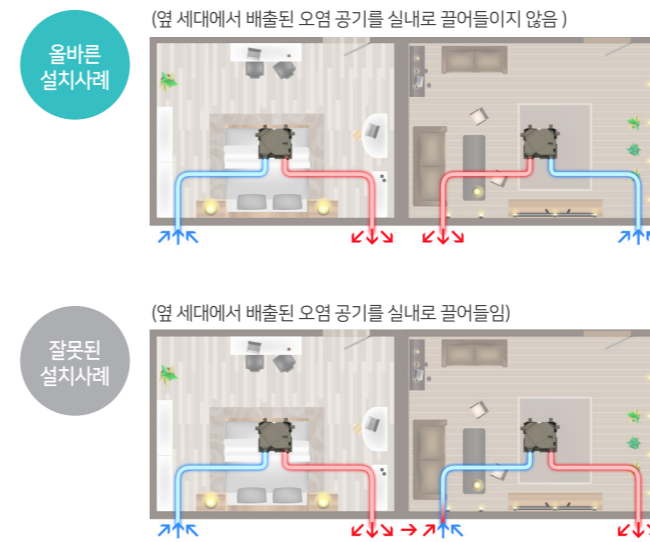

### 2 무덕트형 설치로 우수한 공간 활용력

제품 설치 높이가 125mm 정도로, 천장고가 낮거나 덕트 공사가  
어려운 곳에도 설치가 가능합니다.

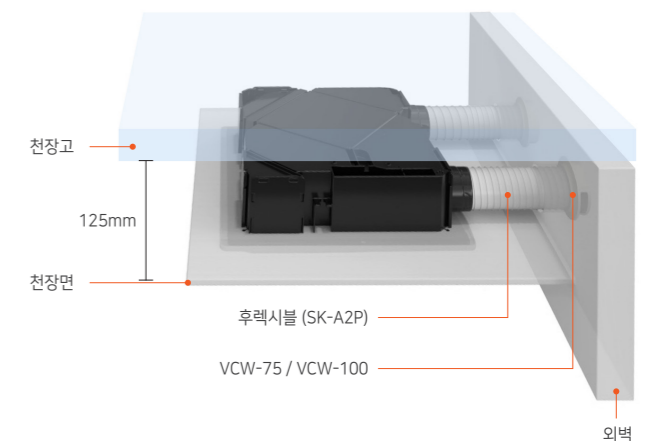

# 전체 제품 리스트

## 복합환풍기&환풍기



### 휴젠뜨 팔레트

• FHD2-C150P\_PALETTE



### 휴젠뜨 3

• FHD3-C150P\_MT



### 휴젠뜨

• FHD-P150S1



### 휴젠뜨(동파방지형)

• FHA-S180DB



### 제로크프라임

• FZD-C160N



### 제로크

• HV3-80X(MD-N) • HV3-80X(MD) • HV3-80X • HV3-80NV • FZA-C110S  
• HV3-100 • HV3-120 • HV3-150 • FZA-L110S1 • FZA-C80



### 제로크(舊자이온)

• HV-220



### 제로크L (舊리보)

• L2-80SM • FLA-C90  
• L2-100 • L2-120 • L2-150  
• L2-250 • L2-300



### 터보747

• FZA-70S1



### 플렉스

• C2-100 • C2-100(MD)



### 터보

• JV-201



### 사이클론

• JV-201



### 제로크벽부형

• HV-81WF



### 파이프팬

• PV-61

# 전체 제품 리스트

## 환기시스템 (가정용)



### 휴벤C1, 2(카세트형)

• HRD-50C(SM) • HRD-70C(SM)  
• HRD-100C



### 휴벤C3(카세트형)

• HRD3-100PLC • HRD3-120PLC

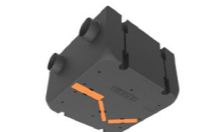

### 휴벤EF(천장형)

• HRD-EP150IBC • HRD-EP200IBC • HRD-EP250IBC



### 휴벤EBSN(천장형, 슬림형)

• HRD-EP100IBSN • HRD-EP150IBSN



### 휴벤EBN(천장형)

• HRD-EP200IBN • HRD-EP250IBN

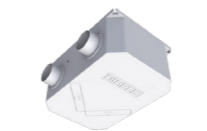

### 휴벤A(컴팩트, 천장형)

• HRD1-50PLI\_BC • HRD1-100PLI\_BC

## 환기시스템 (상업용)



### 휴벤S(스탠딩형)

• HRD2-400EGS • HRD2-400EGS\_U • HRD2-1000EGS



### 휴벤W(창가부착형)

• HRD1-80PLW\_V



### 휴벤EGI(천장형)

• HRE-S150 • HRE-S250(D) • HRE-350(D) • HRE-500(D) • HRE-800(D) • HRE-1000(D)

# 복합환풍기 & 환풍기 제품스펙

## 휴젠뜨팔레트 (정풍량 / 고정압)

모델명	구분	환기				온풍				제습/건조				헤어&바디 드라이				동파 방지	정풍량	댐퍼	안전 장치	연결 덕트(φ)	제품 크기(mm)	기능 옵션	설치 옵션
		4단	3단	2단	1단	4단	3단	2단	1단	4단	3단	2단	1단	4단	3단	2단	1단								
FHD2-C150P-PALETTE	풍량(CMH)	120	90	70	50	-	90	80	70	-	90	80	70	-	190	150	100	-	190	150	100	-	W477 x D314 x H149	습도연동형, 뮤직테라피형, 블루투스 스피커, 음성안내, 무선리모컨	5가지 컬러, BLDC 모터, 벽걸이형
	소비전력(W)	8	6	4	3.5	-	1,200	1,150	1,100	-	650	700	750	-	1,500	1,500	1,200	-	650	700	750	-	1,500	1,500	1,200

## 휴젠뜨3 (정풍량 / 고정압)

모델명	구분	환기				온풍				제습/건조				헤어&바디 드라이				동파 방지	정풍량	댐퍼	안전 장치	연결 덕트(φ)	제품 크기(mm)	기능 옵션	설치 옵션
		4단	3단	2단	1단	4단	3단	2단	1단	4단	3단	2단	1단	4단	3단	2단	1단								
FHD3-C150P-MT	풍량(CMH)	120	90	70	50	-	90	80	70	-	90	80	70	-	190	150	100	-	190	150	100	-	W477 x D314 x H149	습도연동형, 뮤직 테라피형, 블루투스 스피커, 음성안내, 무선리모컨	BLDC 모터, 벽걸이형
	소비전력(W)	9	6	4	3	-	1,200	1,150	1,100	-	650	700	750	-	1,500	1,500	1,200	-	650	700	750	-	1,500	1,500	1,200

## 휴젠뜨 (정풍량 / 고정압)

모델명	구분	환기			온풍			제습/건조			헤어&바디 드라이			동파 방지	정풍량	댐퍼	안전 장치	연결 덕트(φ)	제품 크기(mm)	기능 옵션	설치 옵션
		강	중	약	강	중	약	강	중	약	강	중	약								
FHD-P150S1	풍량(CMH)	120	90	70	90	-	70	80			190			-	150	-	100	W 477 x D 313 x H 180	습도연동형, 뮤직 테라피형, 조명형, 무선리모컨	BLDC모터, 벽걸이형, 2-way 확장 배기	
	소비전력(W)	9	7	6	1,200	-	1,100	온:600 냉:30			온:1,500 냉:62			-	온:1,200 냉:20	-	150	-	100	무선리모컨 타입, 3중 안전장치, 충격식 댐퍼, 강약풍량 조절, 프리필터, PTC이터 적용	동파방지용, 벽걸이형
FHA-S1800B	풍량(CMH)	180	-	90	110	-	-	-	-	-	-	-	-	-	150	-	100	W 460 x D 330 x H 174	무선리모컨 타입, 3중 안전장치, 충격식 댐퍼, 강약풍량 조절, 프리필터, PTC이터 적용	동파방지용, 벽걸이형	
	소비전력(W)	68	-	48	1,500	-	-	-	-	-	-	-	-	-	1,800	-	100	W 460 x D 330 x H 174	무선리모컨 타입, 3중 안전장치, 충격식 댐퍼, 강약풍량 조절, 프리필터, PTC이터 적용	동파방지용, 벽걸이형	

## 제로크프라임 & 제로크 (정풍량 / 고정압)

모델명	구분	풍량(CMH)	댐퍼	LED 조명	풍량조절그릴	확장분기	강/약 조절스위치	연결덕트(φ)	제품크기(mm) W x D x H	비고
FZD-C160N	정풍량	50~160	전동댐퍼	-	-	-	-	100	282 x 282 x 148	1~10단계 풍량 제어, 무선리모컨
HV3-80X(MD-N) HV3-80X(MD)	정풍량	83~100	전동댐퍼	-	-	-	-	100	270 x 270 x 166	
HV3-80X	정풍량	83~100	전동댐퍼	-	-	-	-	100	270 x 270 x 166	
HV3-80NV	정풍량	82~100	전동댐퍼	-	○	○	○	100	270 x 270 x 168	클래버MD 옵션
FZA-C110S	정풍량	103~119	전동댐퍼	-	○	○	○	100	278 x 278 x 166	분리형MD 옵션
HV3-100	고정압	60~100	전동댐퍼	-	○	○	○	100	270 x 270 x 166	일체형MD 옵션
HV3-120	고정압	70~120	전동댐퍼	-	○	○	○	100	270 x 270 x 166	일체형MD 옵션
HV3-150	고정압	90~145	전동댐퍼	-	○	○	○	100	270 x 270 x 166	일체형MD 옵션
FZA-L110S1	정풍량	103~119	전동댐퍼	○	-	○	-	100	278 x 278 x 166	-
FZA-L80S HV3-81JG	정풍량	75~91	전동댐퍼	○	-	○	-	100	271 x 271 x 166 275 x 275 x 166	-
FZA-C80	정풍량	79~90	전동댐퍼	-	-	-	-	100	270 x 270 x 131	슬림형

## 제로크L (舊 리보) (고정압)

모델명	구분	풍량(CMH)	댐퍼	확장분기	강/약 조절스위치	연결덕트(φ)	제품크기(mm) W x D x H	비고
L2-80SM	고정압	82	충격식 댐퍼	○	○	100	254 x 254 x 135	천장 매립형
FLA-C90	고정압	83-97	충격식 댐퍼	○	○(강/중/약)	100	260 x 260 x 160	천장 매립형
L2-100	고정압	60~100	충격식 댐퍼	○	○(강/중/약)	100	260 x 260 x 160	천장 매립형
L2-120	고정압	70~120	충격식 댐퍼	○	○(강/중/약)	100	260 x 260 x 160	천장 매립형
L2-150	고정압	90~150	충격식 댐퍼	○	○(강/중/약)	100	260 x 260 x 160	천장 매립형
L2-250	고정압	155~250	충격식 댐퍼	○	○(강/중/약)	100/125	334 x 334 x 190	천장 매립형
L2-300	고정압	200~300	충격식 댐퍼	○	○(강/중/약)	100/125	334 x 334 x 190	천장 매립형

## 플렉스 (중정압)

모델명	구분	풍량(CMH)	댐퍼	연결덕트(φ)	제품크기(mm) W x D x H	비고
C2-100	중정압	90	충격식 댐퍼	100	205x 205x 160	-
C2-100(MD)	중정압	90	전동댐퍼	100	205x 205x 160	-

## 제로크(舊 자이온) (고정압) / 터보747 (중정압) / 싸이클론 (저정압)

모델명	구분	풍량(CMH)	댐퍼	연결덕트(φ)	제품크기(mm) W x D x H	비고
HV-220	고정압	220	충격식 댐퍼	100	320x 320x 180	-
FZA-70S1	중정압	70	마그네틱 댐퍼	100	219x 219x 157	-
JV-201	저정압	64	충격식 댐퍼	100	205x 205x 165	-

※ 제품의 규격 및 성능은 품질 향상 또는 설치 상황에 따라 변경될 수 있습니다.

# 환기시스템 제품 스펙

## 휴벤C (카세트형)

전원	HRD-50C(SM)			HRD-70C(SM)			HRD-100C		
	강	중	약	강	중	약	강	중	약
구분	Ø1 X 220V X 60Hz								
풍량(CMH)	60	50	40	80	70	60	110	100	70
소비전력(W)	16	14	11	28	24	16	33	27	20
소음(dB)	40이하			40이하			40이하		
필터	프리 + 헤파			프리 + 헤파			프리 + 헤파		
전열교환 효율(%)	난방72, 냉방60			난방74, 냉방69			난방74, 냉방68		
제품크기(mm)	제품바디 490(W) X 375(D) X 124(H), 그릴커버 550(W) X 475(D) X 37(H)						제품바디 543(W) X 460(D) X 140(H)		
중량(kg)	7			7			9		
옵션	유선리모컨, RS485통신, 홈네트워크 연동								
비고	유선리모컨, RS485통신, 홈네트워크 연동, 바이패스, 공기청정								

## 휴벤C 3 (카세트형)

전원	HRD3-100PLC			HRD3-120PLC		
	강	중	약	강	중	약
구분	1Ø X 220V X 60Hz					
풍량(CMH)	120	100	70	150	120	100
소비전력(W)	48	38	26	66	48	38
소음(dB)	40이하					
필터	프리 + 헤파					
전열교환 효율(%)	난방78, 냉방67			난방72, 냉방67		
제품크기(mm)	제품바디 600(W) X 490(D) X 155(H) / 그릴 665(W) X 555(D) X 40(H)					
중량(kg)	10					
옵션	유선리모컨, RS485통신, 홈네트워크 연동, 공기청정모드					

## 휴벤EF (천장형)

전원	HRD-EP150IBC			HRD-EP200IBC			HRD-EP250IBC		
	강	중	약	강	중	약	강	중	약
구분	1Ø X 220V X 60Hz								
풍량(CMH)	170	150	110	220	200	150	270	250	150
소비전력(W)	65	55	38	93	74	52	110	103	52
소음(dB)	50이하								
필터	프리 + 헤파 + 카본탈취								
전열교환 효율(%)	난방76, 냉방65			난방70, 냉방60			난방70, 냉방69		
제품크기(mm)	680(W) X 640(D) X 360(H)								
중량(kg)	12								
옵션	UV살균								

## 휴벤EBSN (슬림형, 천장형)

전원	HRD-EP100IBSN			HRD-EP150IBSN		
	강	중	약	강	중	약
구분	1Ø X 220V X 60Hz					
풍량(CMH)	110	100	80	160	150	130
소비전력(W)	40	34	31	67	60	51
소음(dB)	50이하					
필터	프리 + 헤파					
전열교환 효율(%)	난방81, 냉방70			난방71, 냉방60		
제품크기(mm)	580(W) X 520(D) X 295(H)					
중량(kg)	8					
옵션	공기청정, UV살균					

## 휴벤EBN (천장형)

전원	HRD-EP200IBSN			HRD-EP250IBSN		
	강	중	약	강	중	약
구분	1Ø X 220V X 60Hz					
풍량(CMH)	220	200	150	270	250	150
소비전력(W)	90	82	52	107	97	52
소음(dB)	50이하					
필터	프리 + 헤파					
전열교환 효율(%)	난방72, 냉방59			난방70, 냉방54		
제품크기(mm)	680(W) X 620(D) X 295(H)					
중량(kg)	8					
옵션	공기청정, UV살균					

※ 제품의 규격 및 성능은 품질 향상 또는 설치 상황에 따라 변경될 수 있습니다.

# 환기시스템 제품 스펙

## 휴벤A (콤팩트형, 천장형)

전원	HRD1-50PLI_BC			HRD1-100PLI_BC		
	1Ø X 220V X 60Hz					
구분	강	중	약	강	중	약
풍량(CMH)	70	50	30	120	100	80
소비전력(W)	30	24	18	46	40	33
소음(dB)	40이하					
필터	프리 + 헤파					
전열교환 효율(%)	난방75, 냉방65			난방70, 냉방56		
제품크기(mm)	제품바디 380(W) X 540(D) X 234(H)					
중량(kg)	7					
옵션	유선리모컨, 공기청정					

## 휴벤S (스탠드형)

전원	HRD2-400EGS			HRD2-400EGS_U			HRD2-1000EGS				
	강	중	약	강	중	약	터보	강	중	약	미
풍량(CMH)	400	250	150	400	250	150	1,100	1,000	500	300	200
소비전력(W)	157	58	30	180	80	30	519	384	137	76	58
소음(dB)	46 이하(강 기준)						53이하(강 기준)				
필터	프리(3) + 헤파(1)						프리(4) + 헤파(2)				
전열교환 효율(%)	난방71, 냉방58						난방70, 냉방57				
제품크기(mm)	580(W) X 500(D) X 1810(H)						950(W) X 665(D) X 1860(H)				
중량(kg)	81						145				
옵션	중앙 제어 시스템, 연동(IoT), 카본 탈취필터, 무선리모컨										

## 휴벤W (창가부착형)

전원	HRD180PLW_V			
	1Ø X 220V X 60Hz			
구분	1단	2단	3단	4단
풍량(CMH)	30	60	80	100
소비전력(W)	12	26	39	53
소음(dB)	40이하			
필터	프리 + 헤파			
전열교환 효율(%)	난방73, 냉방62			
제품크기(mm)	486(W) X 180(D) X 685(H)			
중량(kg)	11			
옵션	환기모드/자동모드/양압모드/음압모드, 프리+헤파필터			

## 휴벤EGI (천장형)

전원	HRE-S150			HRE-S250(D)			HRE-S350(D)			HRE-S500(S)			HRE-S800(D)			HRE-S1000(D)		
	1Ø X 220V X 60Hz									1Ø X 220V X 60Hz								
구분	강	중	약	강	중	약	강	중	약	강	중	약	강	중	약	강	중	약
풍량(CMH)	170	150	130	270	250	230	370	350	330	550	500	350	850	800	560	1100	1000	700
소비전력(W)	65	59	50	99	92	86	143	133	124	195	182	127	352	308	215	464	419	284
소음(dB)	50이하									50이하								
기외정압(Pa)	100			101			101			150			150			150		
필터	프리 + 미디움									프리 + 미디움								
전열교환 효율(%)	난방70, 냉방60			난방74, 냉방63			난방72, 냉방60			난방74, 냉방63			난방74, 냉방63			난방71, 냉방60		
제품크기(mm)	450(W) X 550(D) X 230(H)			600(W) X 580(D) X 270(H)			700(W) X 650(D) X 300(H)			810(W) X 850(D) X 400(H)			1,100(W) X 1,200(D) X 400(H)			1,100(W) X 1,200(D) X 400(H)		
중량(kg)	23			25			32			38			65			65		

※ 제품의 규격 및 성능은 품질 향상 또는 설치 상황에 따라 변경될 수 있습니다.



# HIMPEL

ALL바른 환기가전

힘펠은 환기전문 기업입니다.

실내를 신선한 공기로 채우고  
쾌적한 환경으로 바꾸기 위해 끊임 없이 연구합니다.

# HIMPTEL

ALL바른 환기가전

**(주)힘펠**

**본사·고객 서비스센터(A/S)**

A. 경기도 화성시 안녕남로 5 (안녕동)

T. 1899-0991

F. 031-424-0993

※제품의 규격 및 성능은 품질 향상을 위해 예고없이 변경될 수 있습니다.